

## 20V、200mA、超低ノイズ、 超高 PSRR の RF リニア・レギュレータ

### 特長

- 超低 RMS ノイズ:  $0.8\mu\text{V}_{\text{RMS}}$  (10Hz ~ 100kHz)
- 超低スポット・ノイズ:  $2\text{nV}/\sqrt{\text{Hz}}$  (10kHz 時)
- 超高 PSRR: 79dB (1MHz 時)
- 出力電流: 200mA
- 広い入力電圧範囲: 1.8V ~ 20V
- 1個のコンデンサでノイズと PSRR を改善
- 100 $\mu\text{A}$  の SET ピン電流: 初期精度  $\pm 1\%$
- 1本の抵抗で出力電圧を設定
- 広い帯域幅: 1MHz
- プログラム可能な電流制限
- 低ドロップアウト電圧: 350mV
- 出力電圧範囲: 0V ~ 15V
- プログラム可能なパワーグッド
- 高速起動機能
- 高精度のイネーブル/UVLO
- 低ノイズ化および大電流化のため並列接続可能
- フォールドバック特性の内部電流制限
- 出力コンデンサの最小値: 4.7 $\mu\text{F}$  (セラミック)
- バッテリ逆接続保護および逆電流保護
- 10ピン MSOP および 3mm $\times$ 3mm DFN パッケージ

### アプリケーション

- RF 電源: PLL、VCO、ミキサ、LNA
- 超低ノイズの計測装置
- 高速/高精度データ・コンバータ
- 医療用アプリケーション: 撮像、診断
- 高精度電源
- スwitching電源のポスト・レギュレータ

### 概要

LT<sup>®</sup>3042 は高性能の低ドロップアウト・リニア・レギュレータで、リニアテクノロジーの超低ノイズおよび超高 PSRR アーキテクチャを特長としており、ノイズの影響を受けやすい RF アプリケーションの電力供給に対応します。後段に高性能の電圧バッファがある高精度の電流リファレンスとして設計されているので、LT3042 は並列接続が容易であり、ノイズの低減、出力電流の増大、PCB 上での熱放散をさらに向上することができます。

このデバイスは、標準で 350mV のドロップアウト電圧のとき 200mA を供給します。動作中の静止電流は公称 2mA で、シャットダウン時は 1 $\mu\text{A}$  よりはるかに小さくなります。LT3042 は出力電圧範囲が広い (0V ~ 15V) 上に単位利得動作を維持するので、設定出力電圧に関係なく、出力ノイズ、PSRR、帯域幅、負荷レギュレーションがほぼ一定になります。さらに、このレギュレータは、プログラム可能な電流制限、高速起動機能、およびプログラム可能なパワーグッドによる出力電圧レギュレーションの表示といった特長も備えています。

LT3042 は最小 4.7 $\mu\text{F}$  のセラミック出力コンデンサで安定します。内蔵の保護回路には、逆バッテリー保護回路、逆電流保護回路、フォールドバック特性の内部電流制限回路、およびヒステリシスのある熱制限回路があります。LT3042 は、熱特性が改善された 10ピン MSOP パッケージおよび 3mm $\times$ 3mm DFN パッケージで供給されます。

LT、LT、LTC、LTM、Linear Technology および Linear のロゴは、リニアテクノロジー社の登録商標です。特許出願中。その他全ての商標の所有権は、それぞれの所有者に帰属します。

### 標準的応用例

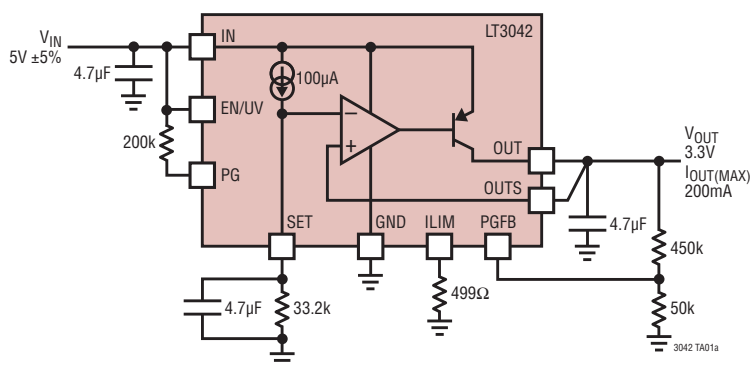

電源リップル除去比

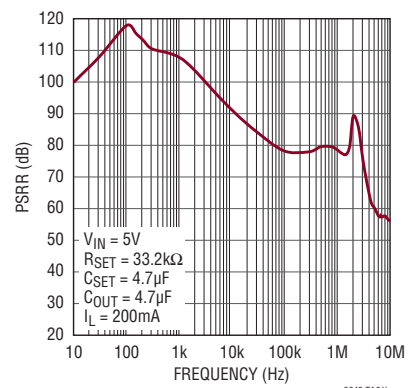

# LT3042

## 絶対最大定格 (Note 1)

INピンの電圧.....	±22V	OUT-OUTS間の電圧差 (Note 14).....	±1.2V
EN/UVピンの電圧.....	±22V	IN-OUT間の電圧差.....	±22V
IN-EN/UV間の電圧差.....	±22V	IN-OUTS間の電圧差.....	±22V
PGピンの電圧 (Note 10).....	-0.3V、22V	出力短絡時間.....	無期限
ILIMピンの電圧 (Note 10).....	-0.3V、1V	動作接合部温度範囲 (Note 9)	
PGFBピンの電圧 (Note 10).....	-0.3V、22V	Eグレード、Iグレード.....	-40°C ~ 125°C
SETピンの電圧 (Note 10).....	-0.3V、16V	Hグレード.....	-40°C ~ 150°C
SETピンの電流 (Note 7).....	±20mA	MPグレード.....	-55°C ~ 150°C
OUTSピンの電圧 (Note 10).....	-0.3V、16V	保存温度範囲.....	-65°C ~ 150°C
OUTSピンの電流 (Note 7).....	±20mA	リード温度 (半田付け、10秒)	
OUTピンの電圧 (Note 10).....	-0.3V、16V	MSEパッケージ.....	300°C

## ピン配置

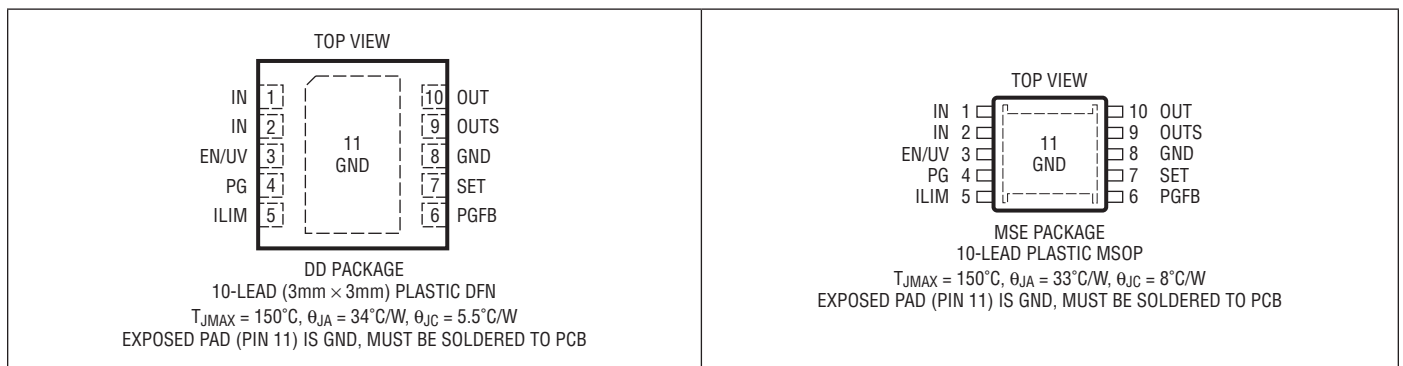

## 発注情報

無鉛仕上げ	テープ・アンド・リール	製品マーキング*	パッケージ	温度範囲
LT3042EDD#PBF	LT3042EDD#TRPBF	LGSJ	10-Lead (3mm×3mm) Plastic DFN	-40°C to 125°C
LT3042IDD#PBF	LT3042IDD#TRPBF	LGSJ	10-Lead (3mm×3mm) Plastic DFN	-40°C to 125°C
LT3042HDD#PBF	LT3042HDD#TRPBF	LGSJ	10-Lead (3mm×3mm) Plastic DFN	-40°C to 150°C
LT3042MPDD#PBF	LT3042MPDD#TRPBF	LGSJ	10-Lead (3mm×3mm) Plastic DFN	-55°C to 150°C
LT3042EMSE#PBF	LT3042EMSE#TRPBF	LTGSH	10-Lead Plastic MSOP	-40°C to 125°C
LT3042IMSE#PBF	LT3042IMSE#TRPBF	LTGSH	10-Lead Plastic MSOP	-40°C to 125°C
LT3042HMSE#PBF	LT3042HMSE#TRPBF	LTGSH	10-Lead Plastic MSOP	-40°C to 150°C
LT3042MPMSE#PBF	LT3042MPMSE#TRPBF	LTGSH	10-Lead Plastic MSOP	-55°C to 150°C

更に広い動作温度範囲で規定されるデバイスについては、弊社または弊社代理店にお問い合わせください。\* 温度グレードは出荷時のコンテナのラベルで識別されます。非標準の鉛仕上げの製品の詳細については、弊社または弊社代理店にお問い合わせください。

無鉛仕上げの製品マーキングの詳細については、<http://www.linear-tech.co.jp/leadfree/> をご覧ください。  
テープ・アンド・リールの仕様の詳細については、<http://www.linear-tech.co.jp/tapeandreeel/> をご覧ください。

電気的特性

●は全動作温度範囲での規格値を意味する。それ以外は $T_A = 25^\circ\text{C}$ での値。

PARAMETER	CONDITIONS		MIN	TYP	MAX	UNITS
Minimum IN Pin Voltage (Note 2)	$I_{LOAD} = 200\text{mA}$ , $V_{IN}$ UVLO Rising $V_{IN}$ UVLO Hysteresis	●		1.78 75	2	V mV
SET Pin Current ( $I_{SET}$ )	$V_{IN} = 2\text{V}$ , $I_{LOAD} = 1\text{mA}$ , $V_{OUT} = 1.3\text{V}$ $2\text{V} < V_{IN} < 20\text{V}$ , $0\text{V} < V_{OUT} < 15\text{V}$ , $1\text{mA} < I_{LOAD} < 200\text{mA}$ (Note 3)	●	99 98	100 100	101 102	$\mu\text{A}$ $\mu\text{A}$
Fast Start-Up Set Pin Current	$V_{PGFB} = 289\text{mV}$ , $V_{IN} = 2.8\text{V}$ , $V_{SET} = 1.3\text{V}$			2		mA
Output Offset Voltage $V_{OS}$ ( $V_{OUT} - V_{SET}$ ) (Note 4)	$V_{IN} = 2\text{V}$ , $I_{LOAD} = 1\text{mA}$ , $V_{OUT} = 1.3\text{V}$ $2\text{V} < V_{IN} < 20\text{V}$ , $0\text{V} < V_{OUT} < 15\text{V}$ , $1\text{mA} < I_{LOAD} < 200\text{mA}$ (Note 3)	●	-1 -2		1 2	mV mV
Line Regulation: $\Delta I_{SET}$	$V_{IN} = 2\text{V}$ to $20\text{V}$ , $I_{LOAD} = 1\text{mA}$ , $V_{OUT} = 1.3\text{V}$	●		0.5	$\pm 2$	nA/V
Line Regulation: $\Delta V_{OS}$	$V_{IN} = 2\text{V}$ to $20\text{V}$ , $I_{LOAD} = 1\text{mA}$ , $V_{OUT} = 1.3\text{V}$ (Note 4)	●		0.2	$\pm 3$	$\mu\text{V}/\text{V}$
Load Regulation: $\Delta I_{SET}$	$I_{LOAD} = 1\text{mA}$ to $200\text{mA}$ , $V_{IN} = 2\text{V}$ , $V_{OUT} = 1.3\text{V}$	●		3		nA
Load Regulation: $\Delta V_{OS}$	$I_{LOAD} = 1\text{mA}$ to $200\text{mA}$ , $V_{IN} = 2\text{V}$ , $V_{OUT} = 1.3\text{V}$ (Note 4)	●		0.1	0.5	mV
Change in $I_{SET}$ with $V_{SET}$	$V_{SET} = 1.3\text{V}$ to $15\text{V}$ , $V_{IN} = 20\text{V}$ , $I_{LOAD} = 1\text{mA}$	●		30	400	nA
Change in $V_{OS}$ with $V_{SET}$	$V_{SET} = 1.3\text{V}$ to $15\text{V}$ , $V_{IN} = 20\text{V}$ , $I_{LOAD} = 1\text{mA}$ (Note 4)	●		0.3	0.6	mV
Change in $I_{SET}$ with $V_{SET}$	$V_{SET} = 0\text{V}$ to $1.3\text{V}$ , $V_{IN} = 20\text{V}$ , $I_{LOAD} = 1\text{mA}$	●		150	600	nA
Change in $V_{OS}$ with $V_{SET}$	$V_{SET} = 0\text{V}$ to $1.3\text{V}$ , $V_{IN} = 20\text{V}$ , $I_{LOAD} = 1\text{mA}$ (Note 4)	●		0.1	2	mV
Dropout Voltage	$I_{LOAD} = 1\text{mA}$ , $50\text{mA}$	●		220	270 300	mV mV
	$I_{LOAD} = 150\text{mA}$ (Note 5)			270		mV
	$I_{LOAD} = 200\text{mA}$ (Note 5)			350		mV
GND Pin Current $V_{IN} = V_{OUT(\text{NOMINAL})}$ (Note 6)	$I_{LOAD} = 10\mu\text{A}$	●		1.9		mA
	$I_{LOAD} = 1\text{mA}$	●		2	3.5	mA
	$I_{LOAD} = 50\text{mA}$	●		3.2	5	mA
	$I_{LOAD} = 100\text{mA}$	●		4.5	7	mA
	$I_{LOAD} = 200\text{mA}$	●		7.6	13	mA
Output Noise Spectral Density (Notes 4, 8)	$I_{LOAD} = 200\text{mA}$ , Frequency = $10\text{Hz}$ , $C_{OUT} = 4.7\mu\text{F}$ , $C_{SET} = 0.47\mu\text{F}$ , $V_{OUT} = 3.3\text{V}$			300		$\text{nV}/\sqrt{\text{Hz}}$
	$I_{LOAD} = 200\text{mA}$ , Frequency = $10\text{Hz}$ , $C_{OUT} = 4.7\mu\text{F}$ , $C_{SET} = 4.7\mu\text{F}$ , $1.3\text{V} \leq V_{OUT} \leq 15\text{V}$			50		$\text{nV}/\sqrt{\text{Hz}}$
	$I_{LOAD} = 200\text{mA}$ , Frequency = $10\text{kHz}$ , $C_{OUT} = 4.7\mu\text{F}$ , $C_{SET} = 0.47\mu\text{F}$ , $1.3\text{V} \leq V_{OUT} \leq 15\text{V}$			2		$\text{nV}/\sqrt{\text{Hz}}$
	$I_{LOAD} = 200\text{mA}$ , Frequency = $10\text{kHz}$ , $C_{OUT} = 4.7\mu\text{F}$ , $C_{SET} = 0.47\mu\text{F}$ , $0\text{V} \leq V_{OUT} < 1.3\text{V}$			6		$\text{nV}/\sqrt{\text{Hz}}$
Output RMS Noise (Notes 4, 8)	$I_{LOAD} = 200\text{mA}$ , BW = $10\text{Hz}$ to $100\text{kHz}$ , $C_{OUT} = 4.7\mu\text{F}$ , $C_{SET} = 0.47\mu\text{F}$ , $V_{OUT} = 3.3\text{V}$			1.9		$\mu\text{V}_{\text{RMS}}$
	$I_{LOAD} = 200\text{mA}$ , BW = $10\text{Hz}$ to $100\text{kHz}$ , $C_{OUT} = 4.7\mu\text{F}$ , $C_{SET} = 4.7\mu\text{F}$ , $1.3\text{V} \leq V_{OUT} \leq 15\text{V}$			0.8		$\mu\text{V}_{\text{RMS}}$
	$I_{LOAD} = 200\text{mA}$ , BW = $10\text{Hz}$ to $100\text{kHz}$ , $C_{OUT} = 4.7\mu\text{F}$ , $C_{SET} = 4.7\mu\text{F}$ , $0\text{V} \leq V_{OUT} < 1.3\text{V}$			1.6		$\mu\text{V}_{\text{RMS}}$
Reference Current RMS Output Noise (Notes 4, 8)	BW = $10\text{Hz}$ to $100\text{kHz}$			6		$\text{nA}_{\text{RMS}}$
Ripple Rejection $1.3\text{V} \leq V_{OUT} \leq 15\text{V}$ $V_{IN} - V_{OUT} = 2\text{V}$ (Avg) (Notes 4, 8)	$V_{\text{RIPPLE}} = 500\text{mV}_{\text{P-P}}$ , $f_{\text{RIPPLE}} = 120\text{Hz}$ , $I_{LOAD} = 200\text{mA}$ , $C_{OUT} = 4.7\mu\text{F}$ , $C_{SET} = 4.7\mu\text{F}$		95	117		dB
	$V_{\text{RIPPLE}} = 150\text{mV}_{\text{P-P}}$ , $f_{\text{RIPPLE}} = 10\text{kHz}$ , $I_{LOAD} = 200\text{mA}$ , $C_{OUT} = 4.7\mu\text{F}$ , $C_{SET} = 0.47\mu\text{F}$			91		dB
	$V_{\text{RIPPLE}} = 150\text{mV}_{\text{P-P}}$ , $f_{\text{RIPPLE}} = 100\text{kHz}$ , $I_{LOAD} = 200\text{mA}$ , $C_{OUT} = 4.7\mu\text{F}$ , $C_{SET} = 0.47\mu\text{F}$			78		dB
	$V_{\text{RIPPLE}} = 150\text{mV}_{\text{P-P}}$ , $f_{\text{RIPPLE}} = 1\text{MHz}$ , $I_{LOAD} = 200\text{mA}$ , $C_{OUT} = 4.7\mu\text{F}$ , $C_{SET} = 0.47\mu\text{F}$			79		dB
	$V_{\text{RIPPLE}} = 80\text{mV}_{\text{P-P}}$ , $f_{\text{RIPPLE}} = 10\text{MHz}$ , $I_{LOAD} = 200\text{mA}$ , $C_{OUT} = 4.7\mu\text{F}$ , $C_{SET} = 0.47\mu\text{F}$			56		dB
Ripple Rejection $0\text{V} \leq V_{OUT} < 1.3\text{V}$ $V_{IN} - V_{OUT} = 2\text{V}$ (Avg) (Notes 4, 8)	$V_{\text{RIPPLE}} = 500\text{mV}_{\text{P-P}}$ , $f_{\text{RIPPLE}} = 120\text{Hz}$ , $I_{LOAD} = 200\text{mA}$ , $C_{OUT} = 4.7\mu\text{F}$ , $C_{SET} = 0.47\mu\text{F}$			104		dB
	$V_{\text{RIPPLE}} = 50\text{mV}_{\text{P-P}}$ , $f_{\text{RIPPLE}} = 10\text{kHz}$ , $I_{LOAD} = 200\text{mA}$ , $C_{OUT} = 4.7\mu\text{F}$ , $C_{SET} = 0.47\mu\text{F}$			85		dB
	$V_{\text{RIPPLE}} = 50\text{mV}_{\text{P-P}}$ , $f_{\text{RIPPLE}} = 100\text{kHz}$ , $I_{LOAD} = 200\text{mA}$ , $C_{OUT} = 4.7\mu\text{F}$ , $C_{SET} = 0.47\mu\text{F}$			73		dB
	$V_{\text{RIPPLE}} = 50\text{mV}_{\text{P-P}}$ , $f_{\text{RIPPLE}} = 1\text{MHz}$ , $I_{LOAD} = 200\text{mA}$ , $C_{OUT} = 4.7\mu\text{F}$ , $C_{SET} = 0.47\mu\text{F}$			72		dB
	$V_{\text{RIPPLE}} = 50\text{mV}_{\text{P-P}}$ , $f_{\text{RIPPLE}} = 10\text{MHz}$ , $I_{LOAD} = 200\text{mA}$ , $C_{OUT} = 4.7\mu\text{F}$ , $C_{SET} = 0.47\mu\text{F}$			57		dB
EN/UV Pin Threshold	EN/UV Trip Point Rising (Turn-On), $V_{IN} = 2\text{V}$	●	1.18	1.24	1.32	V
EN/UV Pin Hysteresis	EN/UV Trip Point Hysteresis, $V_{IN} = 2\text{V}$			170		mV
EN/UV Pin Current	$V_{\text{EN/UV}} = 0\text{V}$ , $V_{IN} = 20\text{V}$	●			$\pm 1$	$\mu\text{A}$
	$V_{\text{EN/UV}} = 1.24\text{V}$ , $V_{IN} = 20\text{V}$	●		0.2		$\mu\text{A}$
	$V_{\text{EN/UV}} = 20\text{V}$ , $V_{IN} = 0\text{V}$	●		8	15	$\mu\text{A}$

# LT3042

## 電気的特性

● は全動作温度範囲での規格値を意味する。それ以外は  $T_A = 25^\circ\text{C}$  での値。

Quiescent Current in Shutdown ( $V_{EN/UV} = 0V$ )	$V_{IN} = 6V$	●	0.3	1	$\mu\text{A}$	
Internal Current Limit (Note 12)	$V_{IN} = 2V, V_{OUT} = 0V$	●	220	270	320	mA
	$V_{IN} = 12V, V_{OUT} = 0V$	●		300		mA
	$V_{IN} = 20V, V_{OUT} = 0V$	●	130	180	250	mA
Programmable Current Limit	Programming Scale Factor: $2V < V_{IN} < 20V$ (Note 11)	●		125		mA • k $\Omega$
	$V_{IN} = 2V, V_{OUT} = 0V, R_{ILIM} = 625\Omega$	●	180	200	220	mA
	$V_{IN} = 2V, V_{OUT} = 0V, R_{ILIM} = 2.5k\Omega$	●	45	50	55	mA
PGFB Trip Point	PGFB Trip Point Rising	●	291	300	309	mV
PGFB Hysteresis	PGFB Trip Point Hysteresis			7		mV
PGFB Pin Current	$V_{IN} = 2V, V_{PGFB} = 300mV$			25		nA
PG Output Low Voltage	$I_{PG} = 100\mu\text{A}$	●		30	100	mV
PG Leakage Current	$V_{PG} = 20V$	●			1	$\mu\text{A}$
Reverse Input Current	$V_{IN} = -20V, V_{EN/UV} = 0V, V_{OUT} = 0V, V_{SET} = 0V$	●			50	$\mu\text{A}$
Reverse Output Current	$V_{IN} = 0, V_{OUT} = 5V, SET = \text{Open}$			2	5	$\mu\text{A}$
Minimum Load Required (Note 13)	$V_{OUT} < 1V$	●	10			$\mu\text{A}$
Thermal Shutdown	$T_J$ Rising Hysteresis			162		$^\circ\text{C}$
				8		$^\circ\text{C}$
Start-Up Time	$V_{OUT(NOM)} = 5V, I_{LOAD} = 200mA, C_{SET} = 0.47\mu\text{F}, V_{IN} = 6V, V_{PGFB} = 6V$			55		mS
	$V_{OUT(NOM)} = 5V, I_{LOAD} = 200mA, C_{SET} = 4.7\mu\text{F}, V_{IN} = 6V, V_{PGFB} = 6V$			550		mS
	$V_{OUT(NOM)} = 5V, I_{LOAD} = 200mA, C_{SET} = 4.7\mu\text{F}, V_{IN} = 6V, R_{PG1} = 50k\Omega, R_{PG2} = 400k\Omega$				10	
Thermal Regulation	10mS Pulse			-0.01		%/W

**Note 1:** 絶対最大定格に記載された値を超えるストレスはデバイスに永続的損傷を与える可能性がある。長期にわたって絶対最大定格条件に曝すと、デバイスの信頼性と寿命に悪影響を与える恐れがある。

**Note 2:** デバイスを確実に動作させるには、EN/UVピンのしきい値規格を満たす必要がある。

**Note 3:** 最大接合部温度は動作条件を制限する。特に内部の電流制限フォールドバックにより、 $V_{OUT} - V_{IN} \geq 12V$ の場合に電流制限値が減少するため、入力電圧と出力電流の可能な全ての組み合わせに対して安定化出力電圧規格が適用されるわけではない。最大出力電流で動作している場合は、入力電圧範囲を制限する。最大入力電圧で動作している場合は、出力電流範囲を制限する。

**Note 4:** OUTSはOUTに直接接続する。

**Note 5:** ドロップアウト電圧とは、規定の出力電流でレギュレーションを維持するのに必要な入出力間の最小電圧差のことである。ドロップアウト電圧は出力がレギュレーションから1%外れたときに測定される。この定義では、( $V_{IN} = V_{OUT(NOMINAL)}$ )のときに測定される)ハード・ドロップアウトと比較してドロップアウト電圧が高くなる。出力電圧が低い(1.5V未満)場合、ドロップアウト電圧は最小入力電圧規格によって制限される。リニアテクノロジーは、パッケージ・ピンのケルビン検出での製造時テストの制限により、100mAおよび200mAでの最大ドロップアウト電圧規格を保証できない。標準的アプリケーション回路で測定した、出力負荷電流および温度の関数としてのドロップアウト電圧の曲線については、「標準的性能特性」を参照。

**Note 6:** GNDピン電流は $V_{IN} = V_{OUT(NOMINAL)}$ および電流源負荷でテストされる。したがって、デバイスはドロップアウト電圧の条件で動作しているときにテストされる。これはワーストケースのGNDピン電流である。入力電圧が高くなると、GNDピン電流は減少する。GNDピン電流はSETピンまたはILIMピン電流を含まないことに注意。

**Note 7:** SETピンとOUTSピンはダイオードと2本の25 $\Omega$ 直列抵抗を使用してクランプされる。5ms未満のトランジエントでは、このクランプ回路が定格を超える電流を流すことができる。

**Note 8:** SETピンの抵抗と並列にコンデンサを追加すると、出力電圧ノイズは減少する。このコンデンサを追加すると、SETピンの抵抗の熱ノイズおよびリファレンス電流のノイズがバイパスされる。こうすると、出力ノイズはエラーアンプのノイズと等しくなる。SETピンにバイパス・コンデンサを使用すると、起動時間も増加する。

**Note 9:** LT3042は $T_J$ が $T_A$ にほぼ等しくなるようなパルス負荷条件でテストされ、規定されている。LT3042Eは $25^\circ\text{C}$ で全数テストされ、 $0^\circ\text{C} \sim 125^\circ\text{C}$ の範囲で性能が保証されている。 $-40^\circ\text{C} \sim 125^\circ\text{C}$ の動作温度範囲での仕様は設計、特性評価および統計的なプロセス・コントロールとの相関で保証されている。LT3042Iは $-40^\circ\text{C} \sim 125^\circ\text{C}$ の全動作接合部温度範囲で動作することが保証されている。LT3042MPは $-55^\circ\text{C} \sim 150^\circ\text{C}$ の全動作温度範囲で全数テストされ、保証される。LT3042Hは $150^\circ\text{C}$ の動作接合部温度で全数テストされる。接合部温度が高いと、動作寿命は短くなる。 $125^\circ\text{C}$ を超える接合部温度では動作寿命がディレーティングされる。

## 電気的特性

**Note 10:** ILIM、PG、PGFB、SET、OUTS、OUTの各ピンとGNDピンの間には、内部に寄生ダイオードが存在する。フォルト状態時には、これらのピンをGNDピンの電圧より0.3Vを超えて低い電圧に駆動してはならない。通常動作時は、これらのピンの電圧を、GNDより高い電圧に留める必要がある。

**Note 11:** 電流制限の設定スケール係数は、内部バックアップ電流制限がアクティブではない場合に規定される。 $V_{IN} - V_{OUT}$ の電圧差が12Vを超える場合、内部電流制限にはフォールドバック保護が存在することに注意すること。

**Note 12:** 内部のバックアップ電流制限回路には、 $V_{IN} - V_{OUT} > 12V$ の場合に電流が減少するフォールドバック保護回路が組み込まれている。 $V_{IN} - V_{OUT}$ の全ての差動電圧で一定レベルの出力電流が供給される。電流制限と $V_{IN} - V_{OUT}$ の関係については、「標準的性能特性」のグラフを参照。

**Note 13:** 出力電圧が1V未満の場合、LT3042は安定性確保のため10 $\mu$ Aの最小負荷電流が必要。

**Note 14:** OUT-OUTS間の最大電圧差は設計によって保証される。

## 標準的性能特性 注記がない限り、 $T_J = 25^\circ\text{C}$ 。

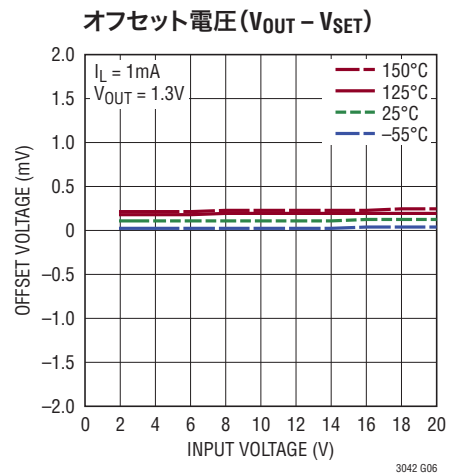
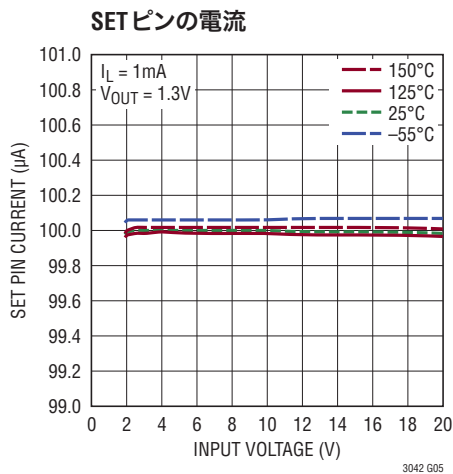
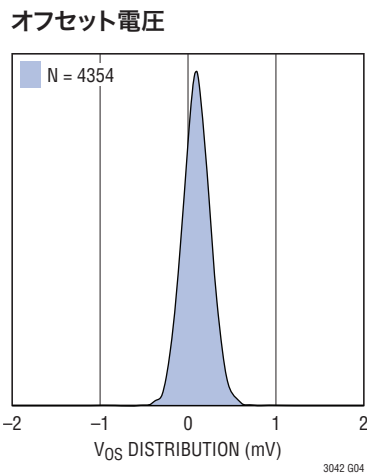
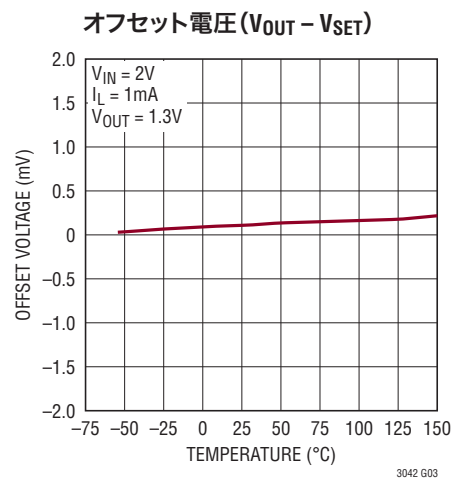
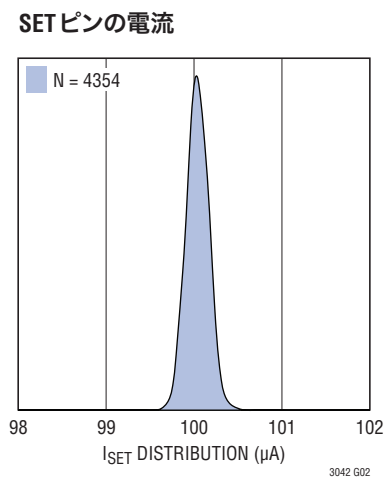
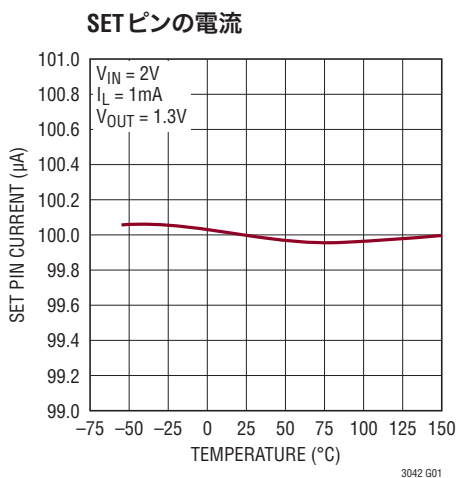

## 標準的性能特性 注記がない限り、 $T_J = 25^\circ\text{C}$ 。

SETピンの電流

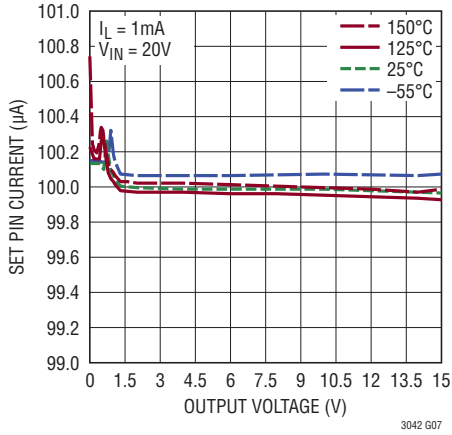

オフセット電圧 ( $V_{OUT} - V_{SET}$ )

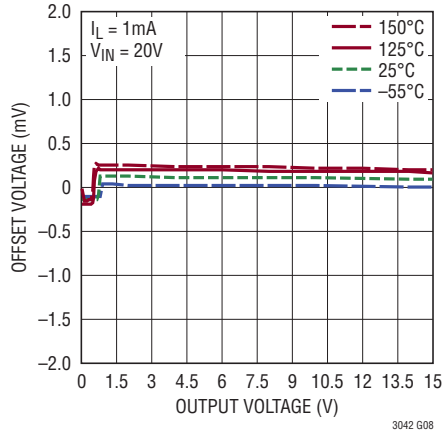

負荷レギュレーション

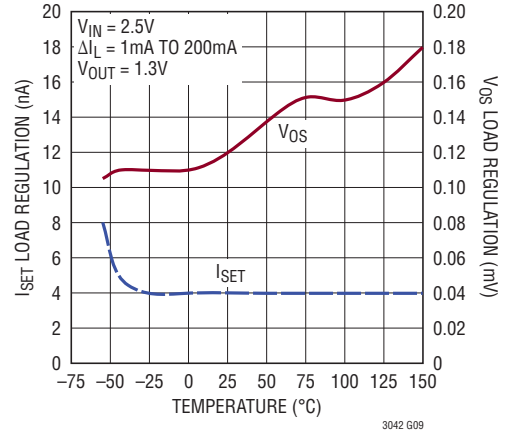

静止電流

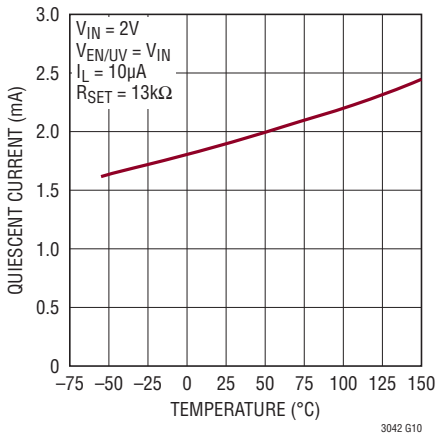

シャットダウン時の静止電流

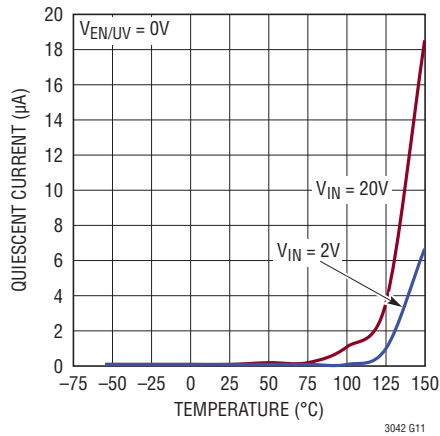

静止電流

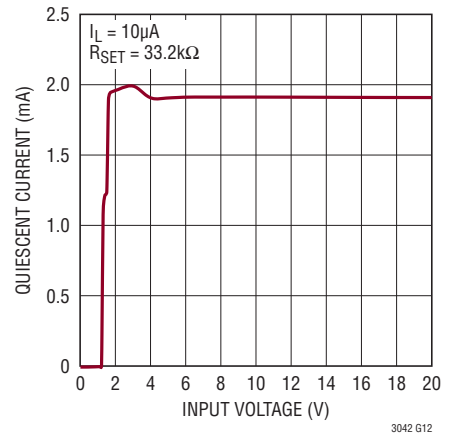

静止電流

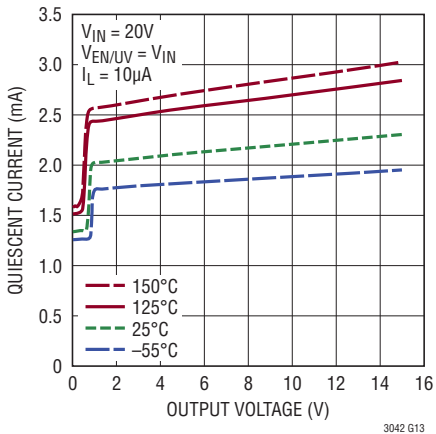

標準的ドロップアウト電圧

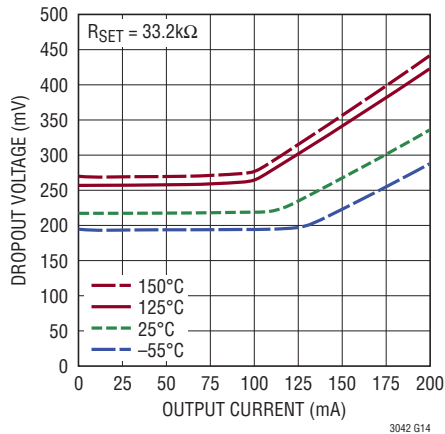

ドロップアウト電圧

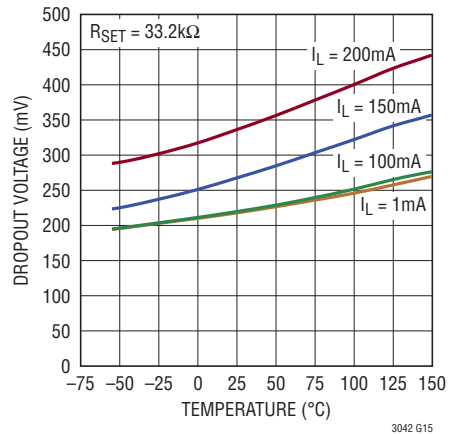

標準的性能特性 注記がない限り、 $T_J = 25^\circ\text{C}$ 。

GNDピンの電流

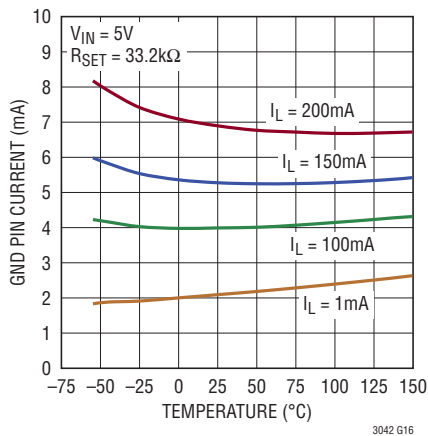

3042 G16

GNDピンの電流

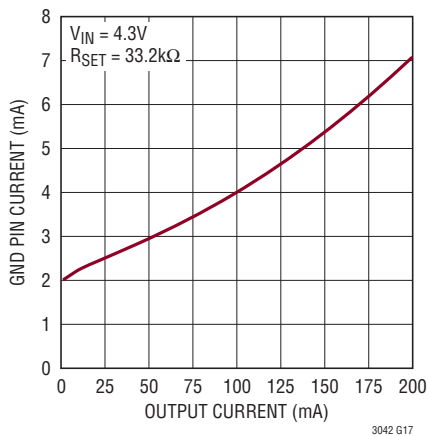

3042 G17

GNDピンの電流

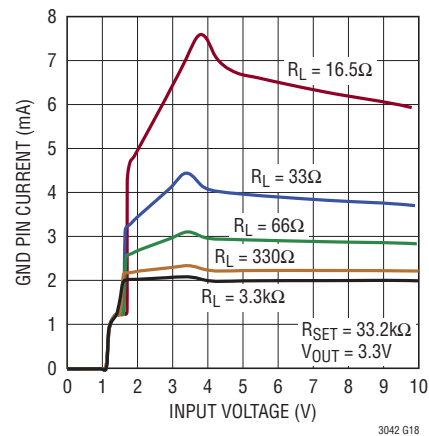

3042 G18

最小入力電圧

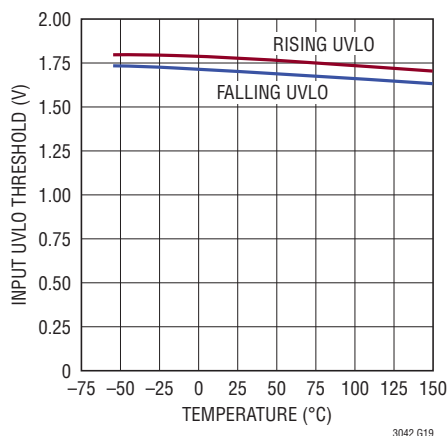

3042 G19

EN/UVのオンしきい値

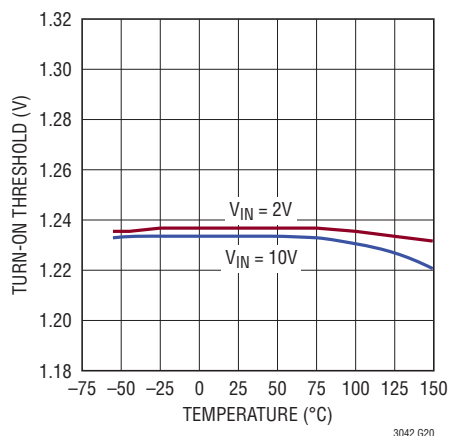

3042 G20

EN/UVピンのヒステリシス

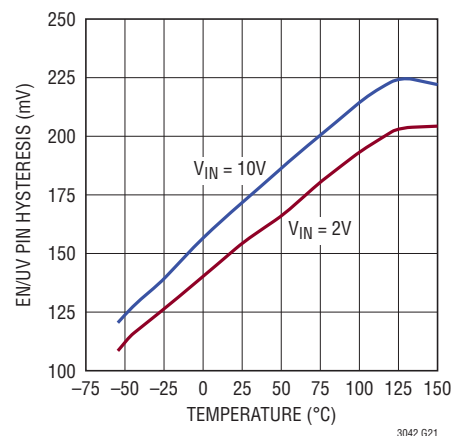

3042 G21

イネーブル・ピンの入力電流

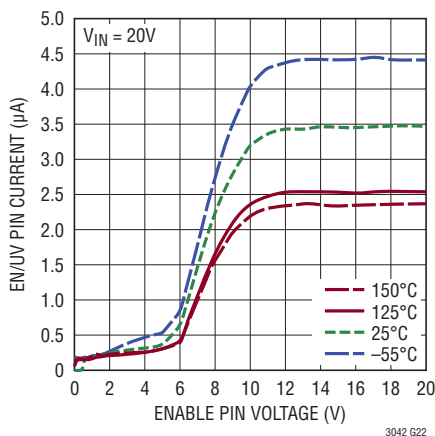

3042 G22

イネーブル・ピンの電流

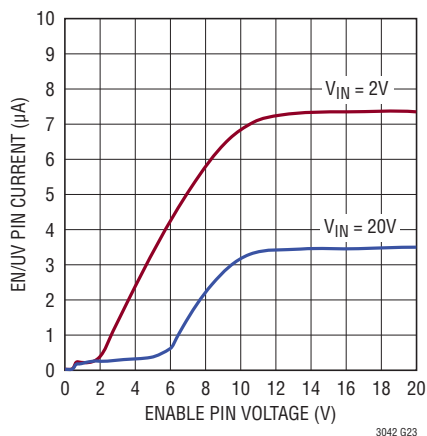

3042 G23

イネーブル・ピンの電流

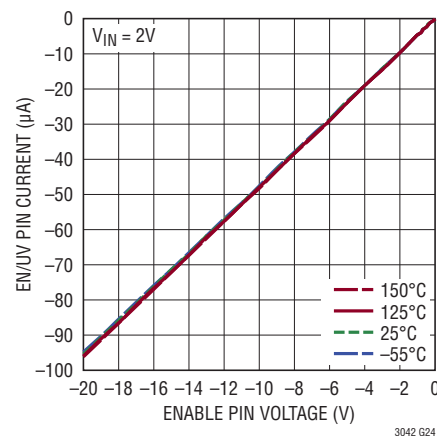

3042 G24

## 標準的性能特性 注記がない限り、 $T_J = 25^\circ\text{C}$ 。

入力ピンの電流

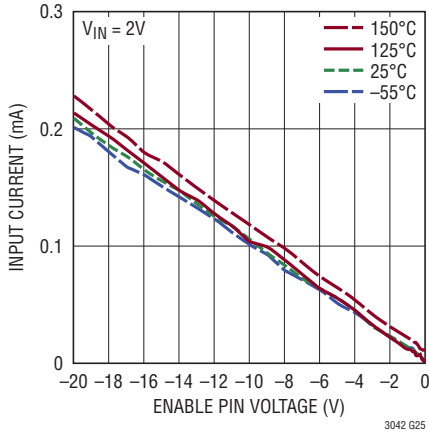

内部電流制限

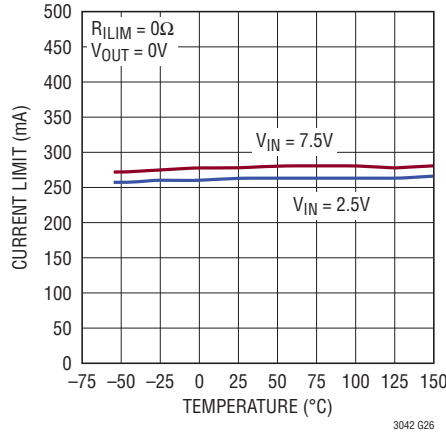

内部電流制限

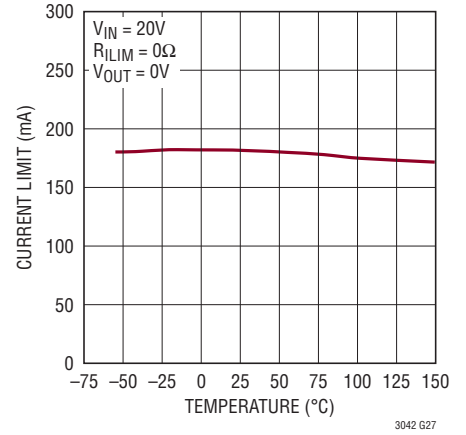

内部電流制限

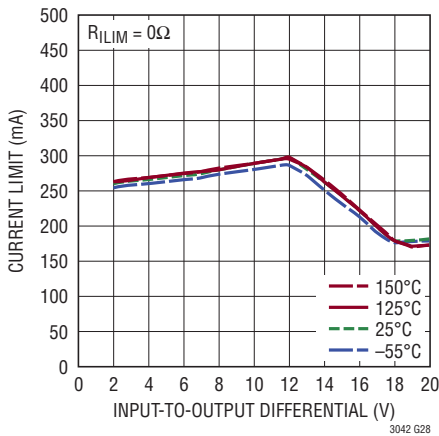

プログラム可能な電流制限

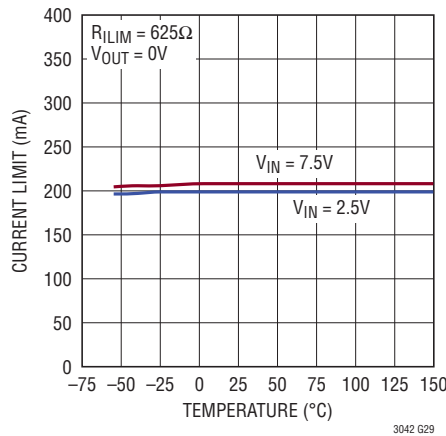

プログラム可能な電流制限

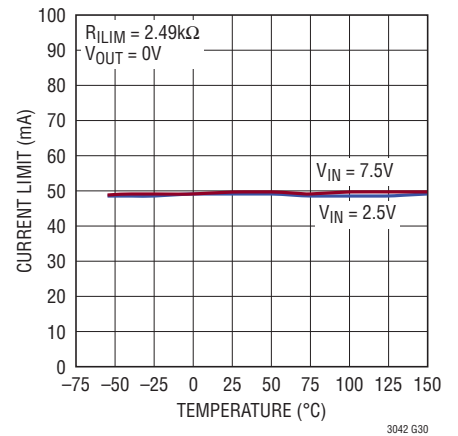

ILIM ピンの電流

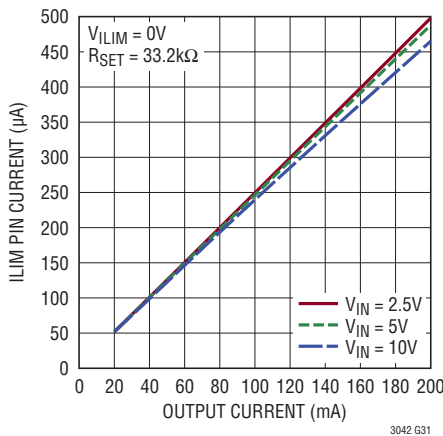

PGFB の上昇しきい値

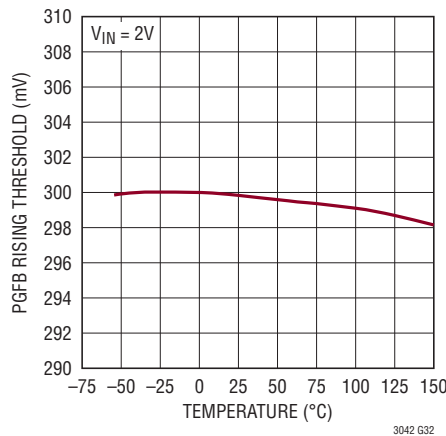

PGFB のヒステリシス

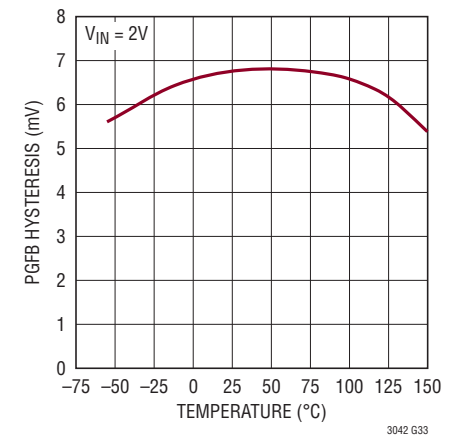



標準的性能特性 注記がない限り、 $T_J = 25^\circ\text{C}$ 。

PG 出力の“L”電圧

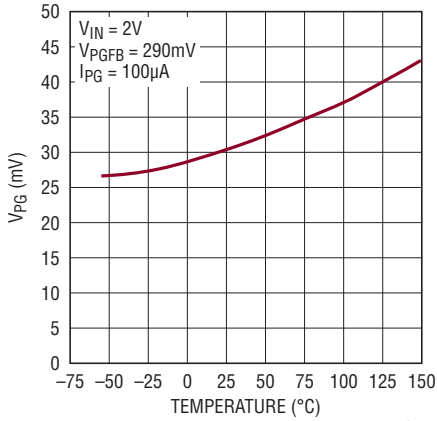

3042 G34

PG ピンの漏れ電流

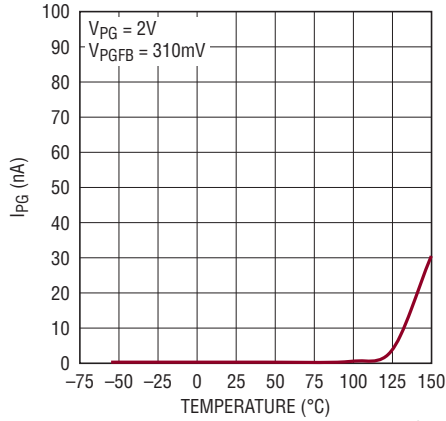

3042 G35

高速起動機能をイネーブルした場合の起動時の  $I_{SET}$

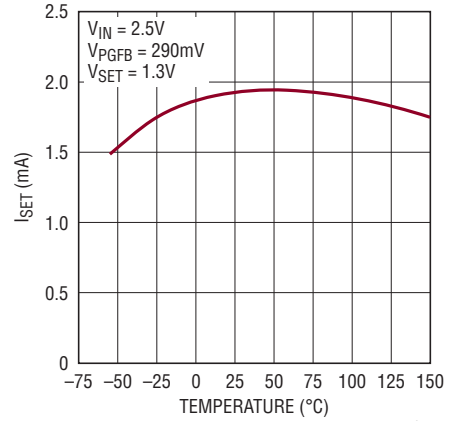

3042 G36

高速起動機能をイネーブルした場合の起動時の  $I_{SET}$

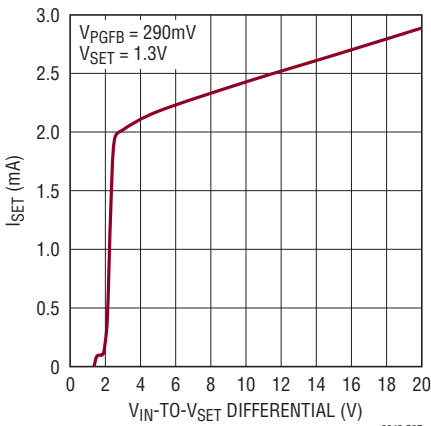

3042 G37

出力オーバーシュートからの回復電流シンク回路

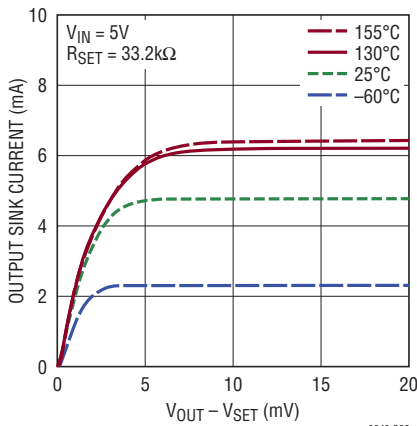

3042 G38

出力オーバーシュートからの回復電流シンク回路

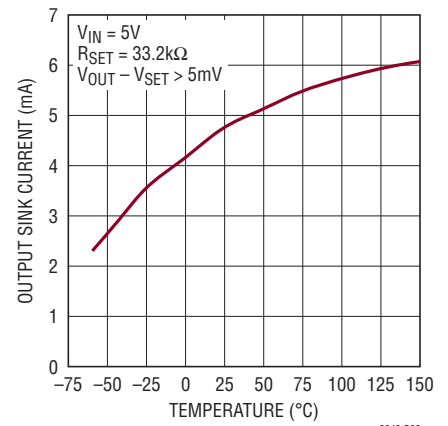

3042 G39

逆電流

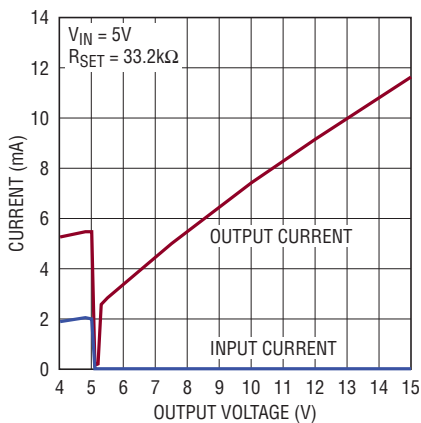

3042 G40

電源リップル除去比

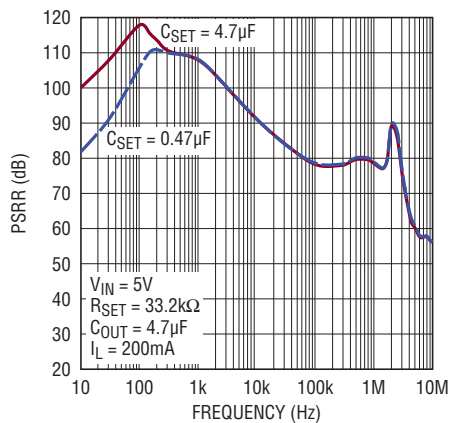

3042 G41

電源リップル除去比

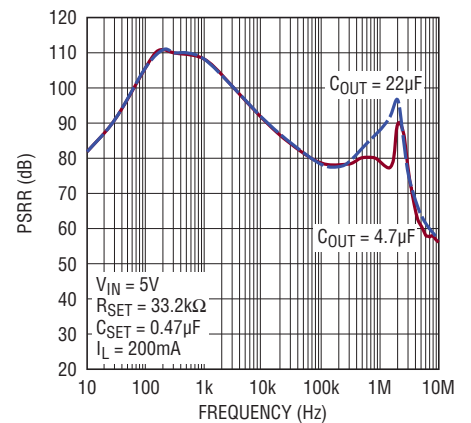

3042 G42

## 標準的性能特性 注記がない限り、 $T_J = 25^\circ\text{C}$ 。

電源リップル除去比

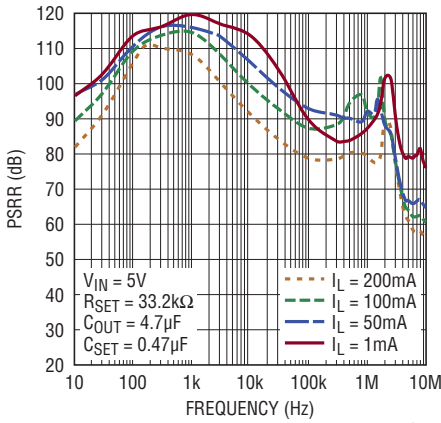

エラーアンプ入力対の関数としての電源リップル除去比

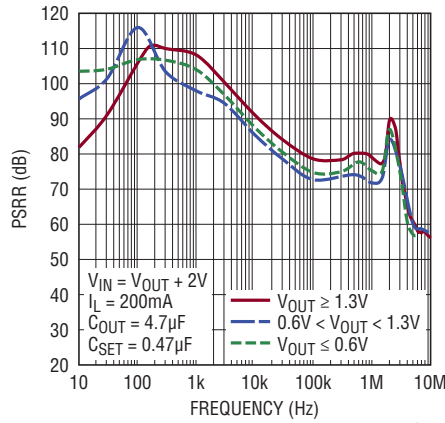

電源リップル除去比

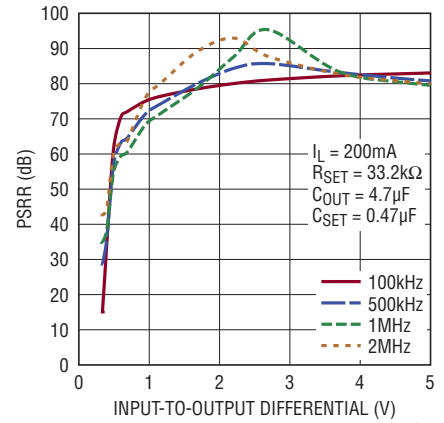

総合RMS出力ノイズ (10Hz~100kHz)

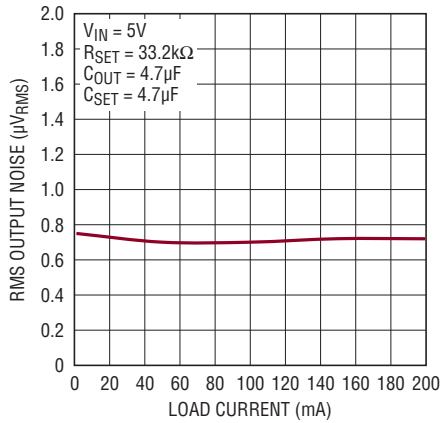

総合RMS出力ノイズ (10Hz~100kHz)

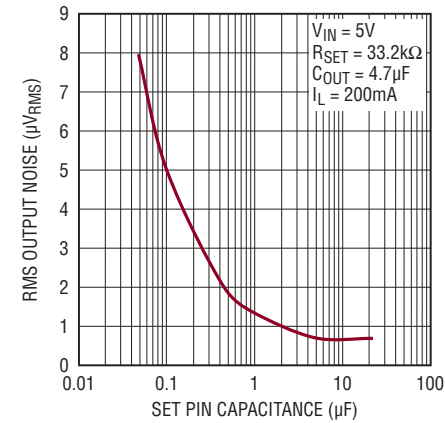

総合RMS出力ノイズ (10Hz~100kHz)

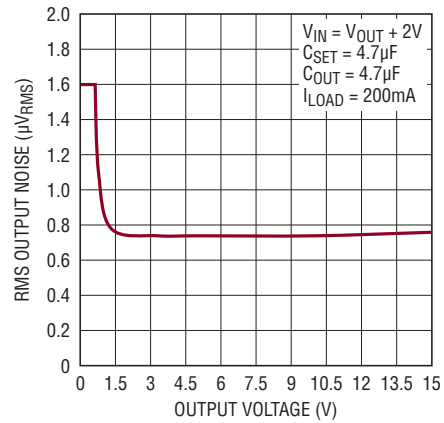

ノイズ・スペクトラム密度

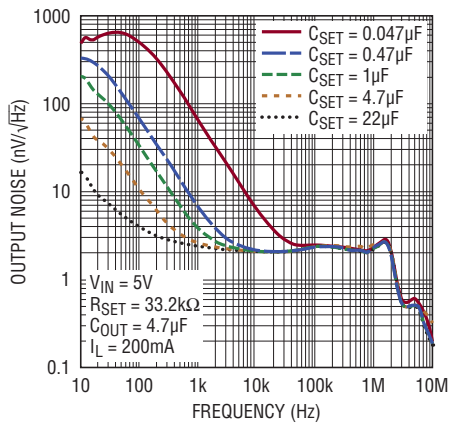

ノイズ・スペクトラム密度

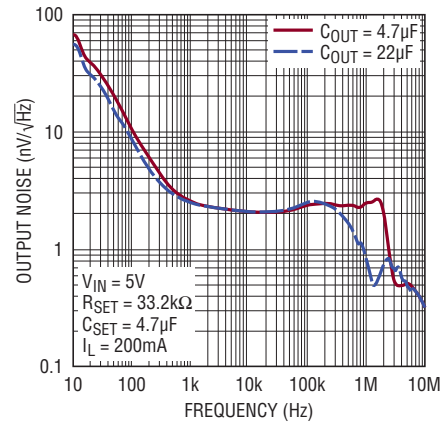

ノイズ・スペクトラム密度

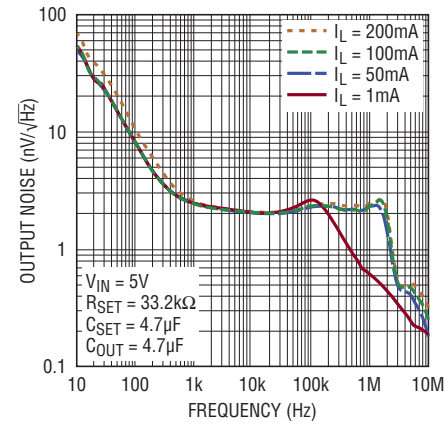

## 標準的性能特性 注記がない限り、 $T_J = 25^\circ\text{C}$ 。

エラーアンプ入力対の関数としての  
ノイズ・スペクトラム密度

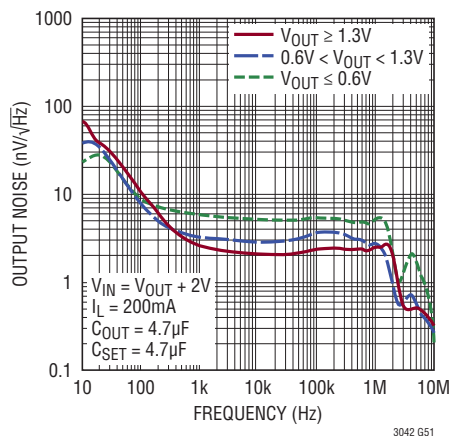

出力ノイズ: 10Hz ~ 100kHz

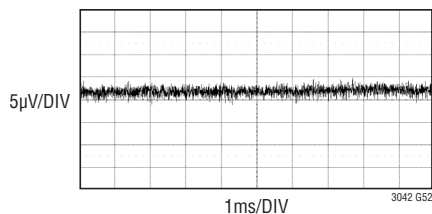

$V_{IN} = 5V$   
 $R_{SET} = 33.2\text{k}\Omega$   
 $C_{OUT} = 4.7\mu\text{F}$   
 $C_{SET} = 4.7\mu\text{F}$   
 $I_L = 200\text{mA}$

負荷トランジェント応答

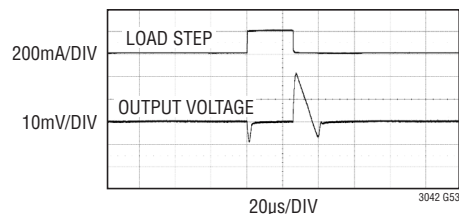

$V_{IN} = 5V$   
 $R_{SET} = 33.2\text{k}\Omega$   
 $C_{OUT} = 4.7\mu\text{F}$   
 $C_{SET} = 0.47\mu\text{F}$   
 LOAD STEP = 10mA TO 200mA

入力トランジェント応答

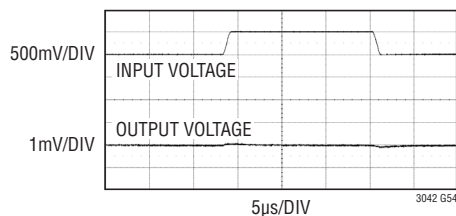

$V_{IN} = 4V \text{ TO } 4.5V$   
 $R_{SET} = 33.2\text{k}\Omega$   
 $C_{OUT} = 4.7\mu\text{F}$   
 $C_{SET} = 0.47\mu\text{F}$   
 $I_L = 200\text{mA}$

$C_{SET}$ が大容量のとき、  
高速起動回路がある場合と  
ない場合での起動時間

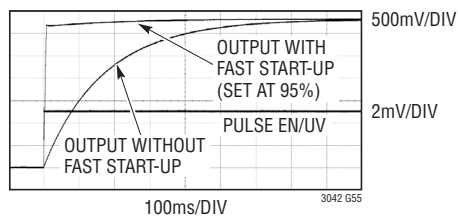

$V_{IN} = 5V$   
 $R_{SET} = 33.2\text{k}\Omega$   
 $C_{OUT} = 4.7\mu\text{F}$   
 $C_{SET} = 4.7\mu\text{F}$   
 $R_L = 16.5\Omega$

入力電源のランプアップと  
ランプダウン

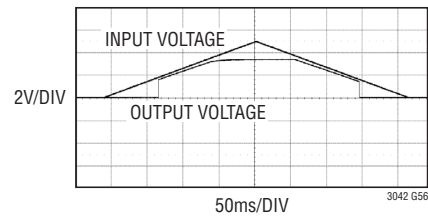

$V_{IN} = 0V \text{ TO } 5V$   
 $R_{SET} = 33.2\text{k}\Omega$   
 $C_{OUT} = 4.7\mu\text{F}$   
 $C_{SET} = 0.47\mu\text{F}$   
 $R_L = 16.5\Omega$

## ピン機能

**IN (ピン1、2) :** 入力。これらのピンはレギュレータに電力を供給します。LT3042はINピンにバイパス・コンデンサが必要です。一般に、バッテリーの出力インピーダンスは周波数とともに増加するので、バッテリー駆動アプリケーションではバイパス・コンデンサを実装します。4.7 $\mu$ Fの入力バイパス・コンデンサで通常は十分ですが、大量の負荷トランジエントが生じるアプリケーションでは、入力電源電圧の低下を防止するため、より大きな入力容量が必要な場合があります。LT3042は、GND、OUTS、OUTの電圧を基準にしたINの逆電圧に耐えられます。バッテリーを逆に差し込むと生じる逆入力の場合には、LT3042はダイオードが入力に直列に接続されているかのように動作します。したがって、逆電流がLT3042に流れ込むことも、負電圧が負荷に現れることもありません。このデバイスはデバイス自体と負荷を保護します。

**EN/UV (ピン3) :** イネーブル/UVLO。LT3042のEN/UVピンを“L”にすると、デバイスはシャットダウン状態になります。シャットダウン時の静止電流は1 $\mu$ A未満まで低下し、出力電圧はオフします。あるいは、EN/UVピンは、IN、EN/UV、およびGNDの間の抵抗分割器を使用して、入力電源の低電圧ロックアウト(UVLO)しきい値を設定することができます。LT3042が通常オンするのは、その立ち上がりエッジの場合はEN/UVの電圧が1.24Vを超えたときであり、立ち下がりエッジの場合はその値に170mVのヒステリシスが加わった電圧を超えたときです。EN/UVピンは入力電圧より高い電圧に駆動することが可能であり、正常な機能を維持することができます。使用しない場合、EN/UVはINに接続します。EN/UVピンはフロート状態にしないでください。

**PG (ピン4) :** パワーグッド。PGは出力電圧レギュレーションを示すオープンコレクタ・フラグです。PGが“L”になるのは、PGFBが300mV未満である場合です。パワーグッド機能が不要でない場合は、PGピンをフロート状態にします。LT3042のPGピンとGNDピンの間には寄生の基板ダイオードが存在します。通常動作時またはフォルト状態時に、PGピンをGNDの電圧より0.3Vを超えて低い電圧に駆動しないようにする必要があります。

**ILIM (ピン5) :** 電流制限の設定ピン。ILIMとGNDの間に抵抗を接続することにより、電流制限値を設定します。最高の精度を得るには、この抵抗をLT3042のGNDピンに直接ケルビン接続します。設定倍率は、公称125mA・k $\Omega$ です。ILIMピンか

らは出力電流に比例した電流(1:400)が供給されるので、このピンは0V~300mVの範囲の電流モニタ・ピンとしても機能します。プログラム可能な電流制限機能が不要な場合は、ILIMをGNDに接続します。LT3042のILIMピンとGNDピンの間には寄生の基板ダイオードが存在します。通常動作時またはフォルト状態時に、ILIMピンをGNDの電圧より0.3Vを超えて低い電圧に駆動しないようにする必要があります。

**PGFB (ピン6) :** パワーグッドのフィードバック。立ち上がりエッジの場合はPGFBの電圧が300mVより高くなった場合、立ち下がりエッジの場合はその値に7mVのヒステリシスが加わった電圧より高くなった場合、PGピンは“H”になります。OUT、PGFB、およびGNDの間に外付け抵抗分割器を接続すると、次の伝達関数 $0.3V \cdot (1 + RPG2/RPG1)$ によりプログラム可能なパワーグッドしきい値が設定されます。「アプリケーション情報」のセクションで説明したように、PGFBも高速起動回路を動作させます。パワーグッド機能および高速起動機能が不要でない場合は、PGFBをINに接続します。逆入力保護が必要な場合は、1N4148ダイオードのアノードをVINに接続し、カソードをPGFBに接続します。LT3042のPGFBピンとGNDピンの間には寄生の基板ダイオードが存在します。通常動作時またはフォルト状態時に、PGFBピンをGNDの電圧より0.3Vを超えて低い電圧に駆動しないようにする必要があります。

**SET (ピン7) :** 設定ピン。このピンは、エラーアンプへの反転入力であり、LT3042のレギュレーション設定点です。SETは高精度の100 $\mu$ A電流を供給し、この電流はSETとGNDの間に接続した外付け抵抗を流れます。LT3042の出力電圧は $V_{SET} = I_{SET} \cdot R_{SET}$ によって決まります。出力電圧範囲は0~15Vです。SETとGNDの間にコンデンサを追加すると、ノイズ、PSRR、およびトランジエント応答が向上しますが、代償として起動時間が長くなります。負荷レギュレーションを最適化するため、SETピンの抵抗のグラウンド側を負荷に直接ケルビン接続します。LT3042のSETピンとGNDピンの間には寄生の基板ダイオードが存在します。通常動作時またはフォルト状態時に、SETピンをGNDの電圧より0.3Vを超えて低い電圧に駆動しないようにする必要があります。

**GND (ピン8、露出パッド・ピン11) :** グランド。露出した裏面は、GNDへの電氣的接続箇所になっています。正常な電氣的性能および熱性能を確保するため、露出した裏面はPCBのグラウンドに半田付けしてGNDピンに直接接続してください。

## ピン機能

**OUTS (ピン9) :** 出力検出。このピンはエラーアンプの非反転入力です。最適なトランジェント性能および負荷レギュレーションを得るため、OUTSは出力コンデンサと負荷に直接ケルビン接続します。また、出力コンデンサおよびSETピン・コンデンサのGND接続箇所も互いに直接接続します。更に、入力コンデンサと出力コンデンサ(およびそれらのGND接続箇所)を互いに非常に近づけて配置します。LT3042のOUTSピンとGNDピンの間には寄生の基板ダイオードが存在します。通常動作時またはフォルト状態時に、OUTSピンをGNDの電圧より0.3Vを超えて低い電圧に駆動しないようにする必要があります。

**OUT (ピン10) :** 出力。このピンは負荷に電力を供給します。安定性を確保するため、ESRが50mΩ未満でESLが2nHより小さい4.7μF以上の出力コンデンサを使用します。出力負荷トランジェントが大きい場合は、電圧トランジェントのピーク値を制限するために大きな値の出力容量が必要です。出力容量の詳細については、「アプリケーション情報」のセクションを参照してください。LT3042のOUTピンとGNDピンの間には寄生の基板ダイオードが存在します。通常動作時またはフォルト状態時に、OUTピンをGNDの電圧より0.3Vを超えて低い電圧に駆動しないようにする必要があります。

## ブロック図

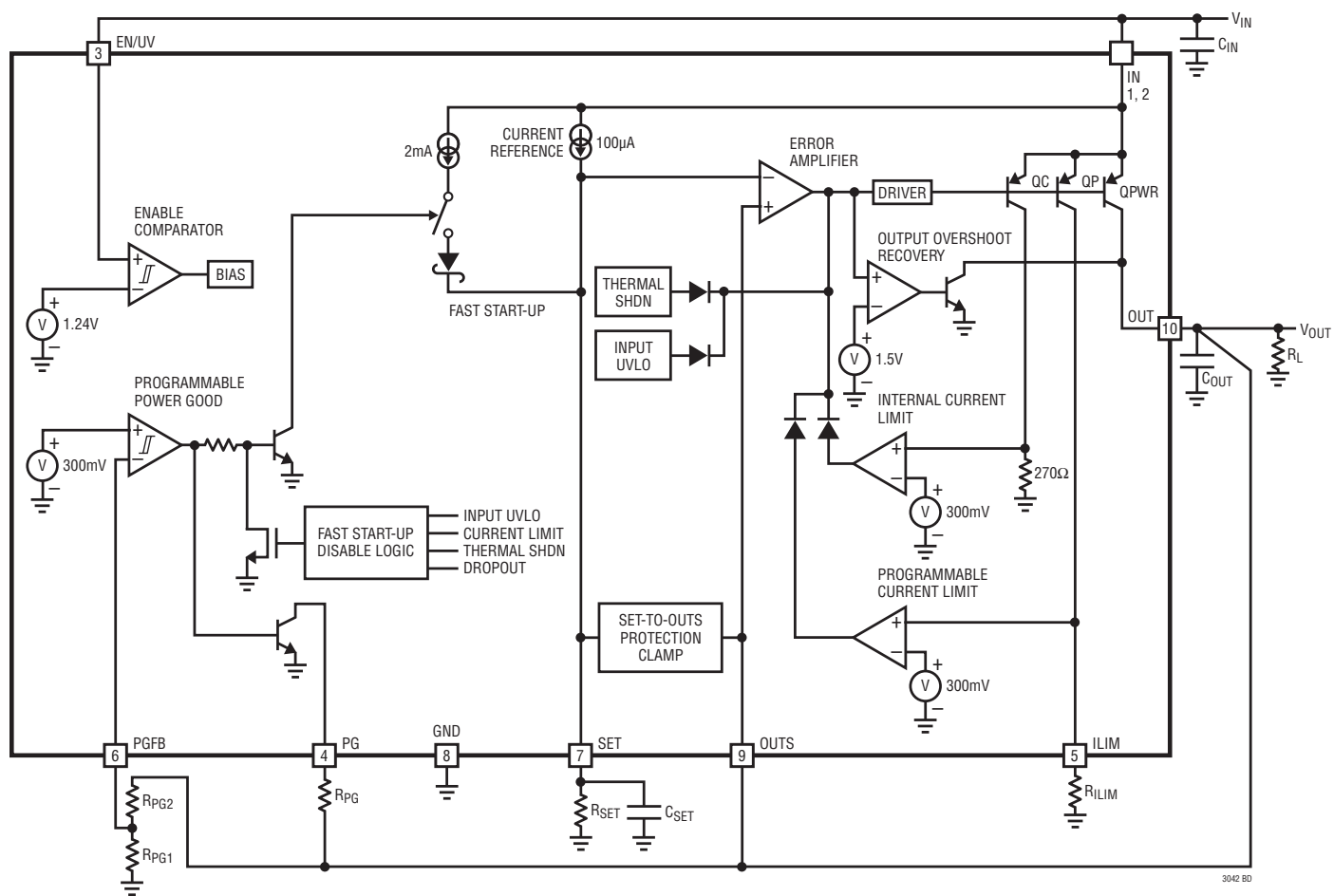

## アプリケーション情報

LT3042は高性能の低ドロップアウト・リニア・レギュレータで、リニアテクノロジーの超低ノイズ(2nV/ $\sqrt{\text{Hz}}$ 、10kHz時)および超高PSRR(79dB、1MHz時)アーキテクチャを特長としており、ノイズの影響を受けやすいアプリケーションの電力供給に対応します。後段に高性能のレール・トゥ・レール電圧バッファがある高精度電流源として設計されているので、LT3042は並列接続が容易であり、ノイズの低減、出力電流の増大、PCB上での熱放散を更に向上することができます。このデバイスは、更にプログラム可能な電流制限、高速起動機能、およびプログラム可能なパワーグッドといった特長も備えています。

LT3042は使いやすく、高性能レギュレータに求められる保護機能を全て備えています。その他に、短絡保護回路、安全動作領域保護回路、逆バッテリー保護回路、逆電流保護回路、およびヒステリシスのあるサーマル・シャットダウン回路を内蔵しています。

### 出力電圧

LT3042はSETピンから流れ出す高精度の100 $\mu\text{A}$ 電流源を内蔵しており、この電流源はエラーアンプの反転入力にも接続されています。図1は、SETとグランドの間に抵抗を接続することでエラーアンプのリファレンス電圧が発生することを示しています。このリファレンス電圧は、単にSETピンの電流とSETピンの抵抗の積です。エラーアンプの単位利得構成により、この電圧を低インピーダンス化した電圧が非反転入力(つまりOUTSピン)で生成されます。また、OUTSピンは外部でOUTピンに接続されます。

LT3042のレール・トゥ・レール・エラーアンプと電流リファレンスにより、(抵抗が0 $\Omega$ の場合)0Vから( $V_{\text{IN}}$  - ドロップアウト)までの広い出力電圧範囲(最大15V)が可能です。PNPベースの入力対は出力電圧が0V~0.6Vのときにアクティブになり、NPNベースの入力対は出力電圧が1.3Vより大きいときに

アクティブになり、2つの入力対の出力電圧が0.6V~1.3Vの範囲内で滑らかに遷移します。NPNベースの入力対は、最善の総合性能が得られるように設計されています。エラーアンプ入力対でのオフセット電圧、SETピン電流、出力ノイズ、およびPSRRのばらつきの詳細については、「電気的特性」の表を参照してください。複数の一般的な出力電圧と、それに対応する1%精度の $R_{\text{SET}}$ 抵抗を表1に示します。

表1. 一般的な出力電圧の1% 抵抗

$V_{\text{OUT}}(\text{V})$	$R_{\text{SET}}(\text{k}\Omega)$
2.5	24.9
3.3	33.2
5	49.9
12	121
15	150

電流リファレンスを使用する利点は、従来のレギュレータで使用されている電圧リファレンスと比較すると、レギュレータが設定出力電圧と関係なく、常に単位利得構成で動作することです。これによって、LT3042のループ利得、周波数応答、および帯域幅を出力電圧から独立させることができます。その結果、ノイズ、PSRR、およびトランジェント性能が出力電圧によって変化しません。更に、SETピンの電圧を高い出力電圧に増幅するのにエラーアンプの利得が必要ないので、出力負荷レギュレーションは出力電圧の固定パーセント値としてではなく、数百 $\mu\text{V}$ レンジで厳しく規定しています。

温度係数ゼロの電流源は非常に正確なので、SETピンの抵抗が、高精度の実現を制限する要因になることがあります。そのため、これには高精度の抵抗を選びます。更に、SETピンに流出または流入方向の漏れ電流経路が存在する場合は、出力電圧に誤差が生じます。必要に応じて、高品質の絶縁材料(例えば、テフロン、Kel-F)を使用します。更に、すべての絶縁表面を洗浄し、フラックスなどの残留物を除去することが必要になる場合があります。高湿度の環境では、SETピンで表面をコーティングして、防湿層を形成することが必要になる場合があります。

SETピンに近い電位で動作するガードリングを使用してSETピンを囲み、基板の漏れ電流を最小限に抑えます。できれば、ガードリングをOUTピンに接続します。回路基板の両側をガードすることを推奨します。バルク漏れ電流の減少はガードリングの幅に依存します。SETピンから流れる、またはSETピンに流れる漏れ電流を100nAまで減らすと、リファレンス電圧の誤差は0.1%になります。この大きさの漏れ電流は、他の漏れ電流源が加わって、特に動作温度



図1. 基本的な可変レギュレータ

## アプリケーション情報

範囲が広い場合に、出力電圧に著しい誤差を引き起こす場合があります。標準的なガードリング・レイアウト技法を図2に示します。

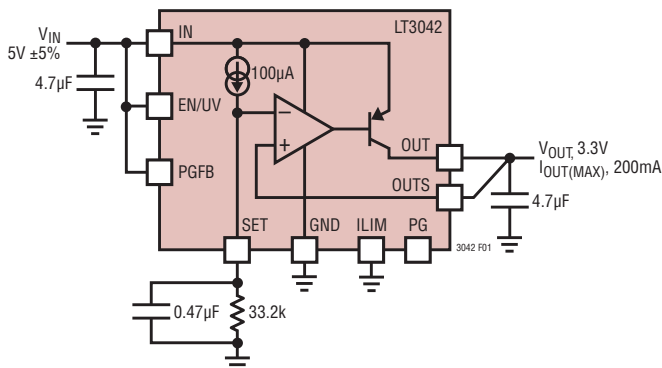

図2. ガードリングのレイアウト

SETピンは超高インピーダンス・ノードなので、不要な信号がSETピンに結合して不安定動作を引き起こす恐れがあります。これは、最小の出力コンデンサを使用して重負荷電流で動作する場合に、最も顕著になります。小容量でSETピンをグラウンドにバイパスすれば、この問題は解決します。10nFで十分です。ガードリング技法を使用する場合は、SETピンのバイパスが特に重要です。バイパスによってSETピンの浮遊容量を実質的に排除できるからです。

高精度または可変出力電圧が必要なアプリケーションでは、100 $\mu$ Aのシンク電流を流すことができる外部電源により、SETピンをアクティブに駆動することができます。高精度電圧リファレンスをSETピンに接続すると、リファレンス電流と抵抗の許容誤差に起因し、出力電圧に存在する誤差を全て取り除くことができます。

### 出力検出

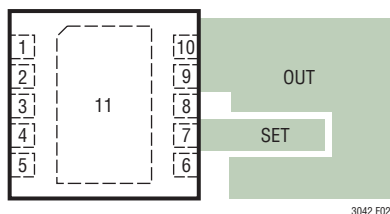
LT3042のOUTSピンは、出力へのケルビン検出接続機能を果たします。SETピンの抵抗のGND側が負荷のGND側のケルビン検出接続箇所になります。

更に、図3に示すように、OUTSピンを出力コンデンサ( $C_{OUT}$ )に直接接続し、SETピンのコンデンサ( $C_{SET}$ )のGND側を $C_{OUT}$ のGND側に直接接続するだけでなく、入力コンデンサ( $C_{IN}$ )と $C_{OUT}$ のGND側を互いに近づけておくことが、安定性を確保する上では非常に重要です。これらの要件を満たすレイアウトの例については、「PCBレイアウトに関する検討事項」を参照してください。



図3.  $C_{OUT}$ と $C_{SET}$ の接続による安定性の確保

### 安定性と出力容量

LT3042は、安定性確保のため出力コンデンサが必要です。その帯域幅が広い(約1MHz)ことを考慮すると、リニアテクノロジーは低ESRで低ESLのセラミック・コンデンサを推奨します。安定性を確保するには、ESRが50m $\Omega$ 未満でESLが2nHより小さい4.7 $\mu$ F以上の出力コンデンサが必要です。LT3042のダイナミック性能に関する基板インダクタンスの影響を最小限に抑えるため、OUTSピンを出力コンデンサに直接ケルビン接続し、更にはSETピンのコンデンサ( $C_{SET}$ )のGND側を出力コンデンサのGND側に直接ケルビン接続します。また、入力コンデンサのGND接続箇所を出力コンデンサのGND接続箇所にてできるだけ近づけます。

4.7 $\mu$ Fのセラミック出力コンデンサ1個を使用して得られる高PSRR性能および低ノイズ性能を考慮すると、出力コンデンサの値を大きくしても性能の向上はごくわずかです。このレギュレータの帯域幅は出力容量が増大するにつれて減少するからです。そのため、最小の4.7 $\mu$ F出力コンデンサより容量の大きなコンデンサを使用しても得られるものはほとんどありません。とはいえ、出力容量の値を大きくすると、負荷トランジェント時のピーク出力のずれは確実に減少します。LT3042が電力を供給する個々の部品のデカップリングに使用されるバイパス・コンデンサによって、出力コンデンサの実効値が増加することに注意してください。

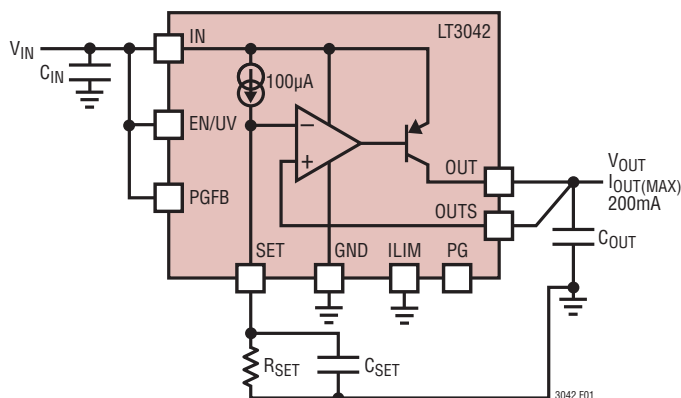
使用するセラミック・コンデンサの種類には、特に注意が必要です。セラミック・コンデンサはさまざまな誘電体を使用して製造されており、それぞれ温度や印加される電圧によって動作が異なります。最も広く使われている誘電体は、Z5U、Y5V、X5RおよびX7RのEIA温度特性コードによって規定されてい

## アプリケーション情報

まず、Z5UとY5Vの誘電体は小型のパッケージで大きな容量を実現するには適していますが、図4と図5に示すように、電圧係数と温度係数が大きくなる傾向があります。5Vのレギュレータに使用する場合、16V 10 $\mu$ FのY5Vコンデンサは、印加されたDCバイアス電圧と動作温度範囲で1 $\mu$ F～2 $\mu$ Fの小さな実効値になる可能性があります。

X5RとX7Rの誘電体を使用すると更に安定した特性が得られるので、これらの方がLT3042に対する適性が高くなっています。X7Rの誘電体は全温度範囲にわたって安定性が優れており、X5Rは安価で大きな値のものが入手可能です。それでも、X5RおよびX7Rコンデンサを使用する場合、注意する必要があります。X5RとX7Rのコードは、動作温度範囲と全温度範囲での最大容量変化のみを規定します。X5RとX7RのDCバイアスによる容量変化はY5VやZ5Uの誘電体に比べると小さいですが、それでも容量が十分なレベルを下回るほど変化することがあります。図6に示すように、コンデンサのDCバイアス特性は部品のケースのサイズが大きいほど向上する傾向がありますが、動作電圧での必要な容量を検証することを強く推奨します。

電圧係数と温度係数だけが問題の原因ではありません。セラミック・コンデンサの中には圧電応答を示すものがあります。圧電素子は、機械的応力が加わると、圧電マイクロホンの動作原理と同様に、端子間に電圧が発生します。セラミック・コンデンサの場合は、システム内の機械的振動、または熱トランジェントによってこの応力が誘起されることがあります。

### 安定性と入力容量

LT3042はINピンに4.7 $\mu$ F以上のコンデンサを接続すれば安定します。リニアテクノロジーでは、低ESRのセラミック・コンデンサの使用を推奨します。電源からLT3042の入力端子およびグランド端子までの導線が長い場合は、使用する入力コンデンサの値が小さい上に負荷電流が大きいと、不安定になることがあります。この原因は、導線のインダクタンスと入力コンデンサによって形成される共振LCタンク回路であり、LT3042の不安定性が原因ではありません。

導線の自己インダクタンス(単独のインダクタンス)は、導線の長さに正比例します。ただし、導線の直径は、その自己インダクタンスにほとんど影響しません。たとえば、直径が0.26"のAWG2絶縁導線の自己インダクタンスは、直径が0.01"のAWG30導線のインダクタンスのおよそ半分です。1フィートのAWG30導線の自己インダクタンスは465nHです。



図4. セラミック・コンデンサのDCバイアス特性



図5. セラミック・コンデンサの温度特性

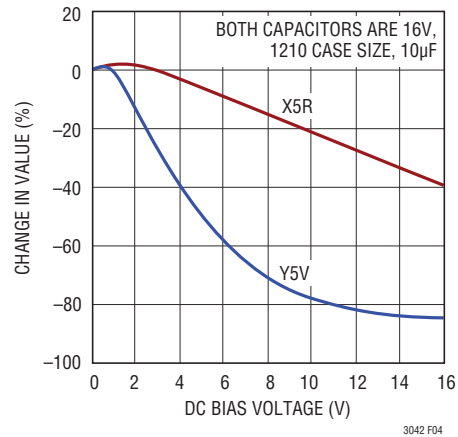

図6. 異なるケース・サイズでのコンデンサの電圧係数

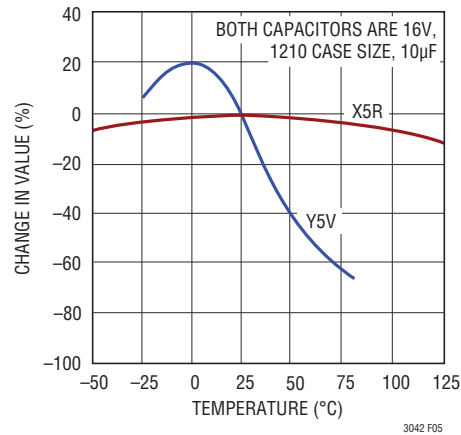

## アプリケーション情報

導線の自己インダクタンスを減らす方法はいくつか存在します。1つの方法は、LT3042に流れ込む電流を2つの並列な導体に分割することです。この場合、導線を更に離して配置すると、インダクタンスが減少します。たとえば、わずか数インチ離して配置するだけで最大50%減少します。導線を分割すると、2つの等しいインダクタを並列に接続したことになります。ただし、導線を互いにきわめて近い位置に配置すると、導線の全自己インダクタンスに相互インダクタンスが加わります。したがって、こうした場合に50%減少させることはできません。全インダクタンスを低減する第2のより効果的な技法は、順方向電流および戻り電流の導体（入力導線およびグランド導線）を近づけて配置することです。AWG30の導線2本を0.02"離れた場合、全インダクタンスは1本の導線の約1/5に減少します。

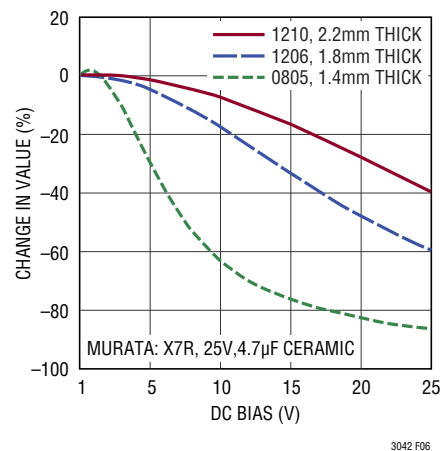
近くに装着したバッテリーでLT3042に電力を供給する場合は、4.7 $\mu$ Fの入力コンデンサで十分安定性を確保できます。ただし、遠く離れた電源からLT3042に電力を供給する場合には、より大きな値の入力コンデンサを使用します。おおまかな目安としては、(4.7 $\mu$ Fの最小値とは別に)導線の長さ8"につき1 $\mu$ Fを使用してください。また、アプリケーションを安定化するために必要な最小入力容量も出力容量ならびに負荷電流によって変動します。LT3042の出力容量を増やすと効果的です。ただし、これには追加の入力バイパス容量と比較してかなりの大容量が必要です。また、電源とLT3042の入力の間直列抵抗を接続することもアプリケーションの安定化に役立ちます。わずか0.1 $\Omega$ ~0.5 $\Omega$ の小さな抵抗で十分です。このインピーダンスによってLCタンク回路の共振が減衰しますが、代償としてドロップアウト電圧が発生します。より優れた代替案としては、LT3042の入力に高ESRのタンタル・コンデンサまたは電解コンデンサを4.7 $\mu$ Fのセラミック・コンデンサと並列に使用する方法があります。

### 出力ノイズ

LT3042は、ノイズ性能に関して多くのメリットを提供します。従来のリニア・レギュレータには、複数のノイズ発生源があります。従来のレギュレータの最も重要なノイズ発生源は、その電圧リファレンス、エラーアンプ、および出力電圧設定用の抵抗分割器回路網から発生するノイズ、更にこの抵抗分割器で設定されるノイズ利得です。多くの低ノイズ・レギュレータでは、電圧リファレンスをピンから出力しているため、リファレンス電圧をバイパスすることによってノイズを低減できます。

LT3042は大半のリニア・レギュレータとは異なり、電圧リファレンスを使用しませんが、代わりに100 $\mu$ Aの電流リファレンスを使用します。この電流リファレンスは、20pA/ $\sqrt{\text{Hz}}$  (10Hz~100kHzの帯域幅で6nA<sub>RMS</sub>)の標準ノイズ電流レベルで動作します。発生する電圧ノイズは電流ノイズと抵抗値の積に等しくなり、これがエラーアンプのノイズと抵抗自体のノイズである $\sqrt{4kTR}$ とRMSで合計されます。ここで、kはボルツマン定数(= 1.38  $\cdot$  10<sup>-23</sup>J/K)であり、Tは絶対温度です。

従来のリニア・レギュレータが直面する1つの問題は、出力電圧を設定する抵抗分割器の利得によって、リファレンス・ノイズが増加することです。対照的に、LT3042の単位利得フォロワ・アーキテクチャでは、SETピンと出力の間に利得が存在しません。したがって、SETピンの抵抗をコンデンサでバイパスすると、出力ノイズは設定出力電圧に依存しなくなります。その場合、発生する出力ノイズはエラーアンプのノイズだけで設定されます。これは、SETピンのコンデンサとして4.7 $\mu$ Fを使用した場合、10kHz~1MHzでは標準で2nV/ $\sqrt{\text{Hz}}$ となり、10Hz~100kHzの帯域幅では0.8 $\mu$ V<sub>RMS</sub>となります。複数のLT3042を並列に接続すると、ノイズは更に $\sqrt{N}$ (Nは並列レギュレータの数)だけ減少します。

ノイズ・スペクトラム密度と、さまざまな負荷電流およびSETピン容量でのRMS総合ノイズについては、「標準的性能特性」のセクションを参照してください。

### SETピン(バイパス)の容量:ノイズ、PSRR、トランジェント応答、およびソフトスタート

SETピンにバイパス・コンデンサを使用すると、出力ノイズが低減するだけでなく、PSRRとトランジェントの性能も向上します。ただし、バイパス・コンデンサに漏れ電流があるとLT3042のDCレギュレーションが低下するので注意してください。コンデンサに100nAの漏れ電流があるだけで、0.1%のDC誤差が発生します。そのため、品質の良い低漏れ電流のセラミック・コンデンサを使用することを推奨します。

また、SETピンのバイパス・コンデンサを使用すると、出力がソフトスタートして、突入電流が制限されます。SETピンの抵抗とコンデンサによって設定されるRC時定数によって、ソフトスタート時間を制御します。公称V<sub>OUT</sub>の0~90%のランプアップ・レートは次の式で表されます。

$$t_{SS} \approx 2.3 \cdot R_{SET} \cdot C_{SET}$$

## アプリケーション情報

### 高速起動

1/f ノイズ (100Hz 未満の周波数でのノイズ) を低く抑えることが必要な超低ノイズ・アプリケーションでは、SET ピンのコンデンサの値を大きくすることが必要です (最大 4.7μF)。こうすると、通常はレギュレータの起動時間が大幅に長くなりますが、LT3042 は起動時に SET ピンの電流を約 2mA まで増やす高速起動回路を内蔵しています。

ブロック図に示すように、PGFB の電圧が 300mV より低いときは 2mA の電流源が作動状態を維持します。ただし、レギュレータが電流制限状態、ドロップアウト状態、サーマル・シャットダウン状態のいずれでもなく、入力電圧が  $V_{IN}$  の最小値より低くないことが前提です。

高速起動機能を使用しない場合は、PGFB を IN または OUT に接続して、出力電圧を 300mV より高くします。こうすると、パワーグッド機能もディスエーブルされることに注意してください。

### 高周波スパイクのフィルタリング

LT3042 をスイッチング・コンバータのポスト・レギュレータとして使用するアプリケーションでは、その高 PSRR により、スイッチャ (スイッチング・コンバータ) のスイッチング周波数 (標準で 100kHz ~ 4MHz) に存在する「ノイズ」を実質的に抑えることができます。ただし、スイッチャのパワー・スイッチ遷移時間に対応した、LT3042 の帯域幅を超える超高周波 (数百 MHz) 「スパイク」は、LT3042 をほぼそのまま通過します。出力コンデンサには、これらのスパイクを吸収する目的も多少ありますが、こうした周波数ではその能力が ESL によって制限されます。フェライト・ビーズは、あるいはスイッチャの出力と LT3042 の入力の間の短い (例: 0.5") PCB トレースに伴うインダクタンスでも、これらの超高周波スパイクを抑える LC フィルタとして機能することができます。

### イネーブル/UVLO

EN/UV ピンは、レギュレータをマイクロパワー・シャットダウン状態にするために使用します。LT3042 の EN/UV ピンのターンオンしきい値は正確な 1.24V であり、170mV のヒステリシスがあります。このしきい値を入力電源から接続されている抵抗分割器と組み合わせて使うことで、レギュレータの低電圧ロックアウト (UVLO) の正確なしきい値を定めることができます。抵抗分割器回路網の値を次のように計算する場合には、「電気的特性」の表から、しきい値での EN/UV ピン電流 ( $I_{EN}$ ) を考慮する必要があります。

$$V_{IN(UVLO)} = 1.24V \cdot \left(1 + \frac{R_{EN2}}{R_{EN1}}\right) + I_{EN} \cdot R_{EN2}$$

REN1 が 100k より小さい場合は、EN/UV ピン電流 ( $I_{EN}$ ) を無視できます。使用しない場合、EN/UV ピンは IN に接続します。

### プログラム可能なパワーグッド

ブロック図に示すように、パワーグッドしきい値は、2つの外付け抵抗 ( $R_{PG2}$  および  $R_{PG1}$ ) の比を使用してプログラムすることができます。

$$V_{OUT(PG\_THRESHOLD)} = 0.3V \cdot \left(1 + \frac{R_{PG2}}{R_{PG1}}\right) + I_{PGFB} \cdot R_{PG2}$$

PGFB ピンの電圧が 300mV より高くなると、オープンコレクタの PG ピンはデアサートされ、高インピーダンスになります。パワーグッド・コンパレータのヒステリシスは 7mV であり、デグリッチ時間は 5μs です。抵抗分割器回路網の値を決定する場合には、「電気的特性」の表から PGFB ピン電流 ( $I_{PGFB}$ ) を考慮する必要があります。 $R_{PG1}$  が 30k より小さい場合は、PGFB ピン電流 ( $I_{PGFB}$ ) を無視できます。パワーグッド機能を使用しない場合は、PG ピンをフロート状態にします。プログラム可能なパワーグッド機能および高速起動機能は、出力電圧が 300mV より低いときはディスエーブルされることに注意してください。

### 外部でプログラム可能な電流制限

ILIM ピンの電流制限しきい値は 300mV です。ILIM と GND の間に抵抗を接続すると、ILIM ピンから流れる最大電流が設定され、それによって LT3042 の電流制限値が設定されます。設定倍率は 125mA ・ kΩ です。例えば、1kΩ の抵抗を接続すると電流制限値は 125mA に設定され、2k の抵抗を接続すると電流制限値は 62.5mA に設定されます。優れた精度を得るには、この抵抗を LT3042 の GND ピンにケルビン接続します。

IN-OUT 間の電圧差が 12V を超えた場合、LT3042 のフォールドバック回路によって内部電流制限値は減少します。その結果、外部で設定された電流制限レベルよりも内部電流制限値が優先され、LT3042 を安全動作領域 (SOA) 内に維持できます。「標準的性能特性」セクションの内部電流制限と入出力間電圧差のグラフを参照してください。

ブロック図に示すように、ILIM ピンからは出力電流に比例した電流 (1:400) が供給されるので、このピンは 0V ~ 300mV の範囲の電流モニタ・ピンとしても機能します。外

## アプリケーション情報

部電流制限機能または電流モニタ機能を使用しない場合は、ILIMをGNDに接続します。

### 出力オーバーシュートからの回復

最大負荷から無負荷(または軽負荷)への負荷ステップ時には、レギュレータが応答してパワー・トランジスタをオフにする前に出力電圧がオーバーシュートします。出力の状態が無負荷(または非常に軽い負荷)であるとする、出力コンデンサを放電するのに長い時間がかかります。

ブロック図に示すように、LT3042は、OUTSの電圧がSETの電圧より高くなった場合に電流シンク回路をオンして出力コンデンサを放電するオーバーシュート回復回路を内蔵しています。この電流は標準で約4mAです。入力電圧が2.5Vより低い場合、または出力電圧が1.5Vより低い場合は、無負荷での回復はディスエーブルされます。

OUTSの電圧がSETの電圧より高い電圧に外部から保持されている場合は、電流シンク回路がオンして、OUTSの電圧をその設定電圧に戻そうとします。外部回路がOUTSを解放するまで、電流シンク回路はオンのままです。

### 直接の並列接続による大電流への対応

複数のLT3042を並列接続することによって、より大量の出力電流を供給できます。全てのSETピンを互いに接続し、全てのINピンを互いに接続します。少量のPCBトレースを使用してOUTピンを互いに接続し(安定抵抗として使用)、LT3042に流れる電流を均一にします。PCBトレースの抵抗をmΩ/インチ単位で表2に示します。

表2. PC基板のトレース抵抗

重量(オンス)	幅10ミル	幅20ミル
1	54.3	27.1
2	27.1	13.6

トレース抵抗はmΩ/インチで測定

並列接続された各LT3042のワーストケースのオフセットはわずか2mVなので、必要な安定抵抗の値は最小限に抑えられます。最大負荷のとき80%を超える出力電流分担を2つのLT3042で実現する例を図7に示します。50mΩのPCBトレースの安定抵抗をそれぞれ使用します。2つの50mΩ外付け抵抗による出力レギュレーションの低下量は、400mAの最大電流時にわずか10mVです。3.3V出力の場合、これによってレギュレーション精度に加わる誤差はわずか0.3%です。前述したように、OUTSピンは出力コンデンサに直接接続します。

3つ以上のLT3042を並列接続することにより、更に出力電



図7. 並列デバイス

流を増やして出力ノイズを低減することができます。複数のLT3042を並列に接続すると、PCB上の熱を分散するのも役立ちます。入出力間電圧差が大きいアプリケーションの場合は、入力直列抵抗を使用するか、LT3042と並列に接続した抵抗を使用すると、熱を更に分散することができます。

### PCBレイアウトに関する検討事項

LT3042の広い帯域幅と超高PSRRを考慮すると、デバイスの性能を最大限に発揮するにはPCBレイアウトに注意を払う必要があります。このレギュレータの性能を最大限に引き出すレイアウトの例を図8に示します。詳細については、LT3042のDC2246Aデモボード・マニュアルを参照してください。

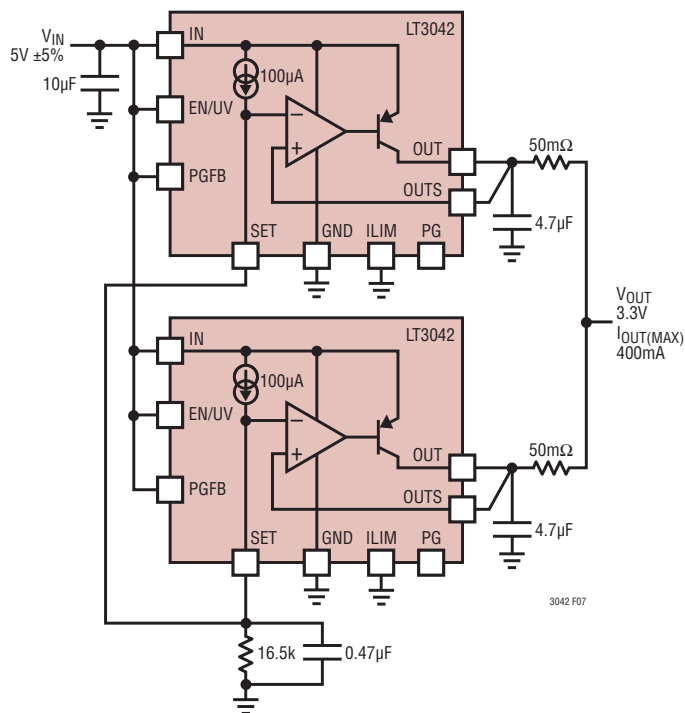
### 熱に関する検討事項

LT3042は、過負荷状態でデバイスを保護する電力制限回路および熱制限回路を内蔵しています。サーマル・シャットダウン温度は公称162°Cで、約8°Cのヒステリシスが組み込まれています。通常の連続負荷条件では、最大接合部温度(Eグレード、Iグレードでは125°C、Hグレード、MPグレードでは150°C)を超えないようにしてください。接合部から周囲までの全ての熱抵抗源について検討することが重要です。熱抵抗源には、アプリケーションで規定されている、接合部・ケース間、

## アプリケーション情報



図 8. DFN レイアウトの例

ケース-ヒートシンク・インタフェース間、ヒートシンク抵抗、回路基板-周囲雰囲気間などがあります。更に、LT3042のごく近くの熱源をすべて検討します。

DFNパッケージとMSOPパッケージの下側には、露出した金属部分がリードフレームからダイ・アタッチにわたって存在します。これら2つのパッケージでは、ダイの接合部からPCBの金属部分に熱を直接伝達し、最大動作接合部温度を制限できます。デュアルインラインのピン配置により、PCBの上面(部品側)にあるパッケージの端を超えて金属部分を伸ばすことができます。

表面実装デバイスの場合、PCBとその銅配線の熱分散能力を利用して放熱を実現します。レギュレータが発生する熱を分散するのに、銅ボード硬化材とメッキ・スルーホールを利用することもできます。

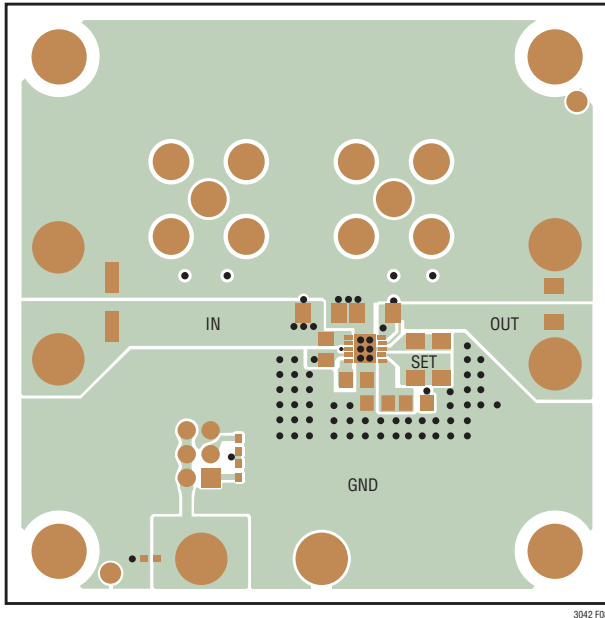
一定の基板寸法の銅箔面積に対する熱抵抗を表3と表4に示します。全ての測定は、静止空気中で、1オンスの切れ目のない内部プレーンと2オンスの上下プレーンを有し、合計基板厚が1.6mmの4層FR-4基板で行いました。4つの層にはサーマル・ビアが存在せず、電気的に絶縁されていました。PCBの層数、銅箔の重量、基板レイアウトおよびサーマル・ビアが熱抵抗の値に影響を与えます。熱抵抗と高熱伝導性テスト・ボー

ドの詳細については、JEDEC規格JESD51、特にJESD51-7およびJESD51-12を参照してください。低い熱抵抗を実現するには、細部にわたる注意と慎重なPCBレイアウトが必要です。

表 3. DFNパッケージで測定された熱抵抗

銅箔面積		基板面積	熱抵抗
上面*	底面		
2500mm <sup>2</sup>	2500mm <sup>2</sup>	2500mm <sup>2</sup>	34°C/W
1000mm <sup>2</sup>	2500mm <sup>2</sup>	2500mm <sup>2</sup>	34°C/W
225mm <sup>2</sup>	2500mm <sup>2</sup>	2500mm <sup>2</sup>	35°C/W
100mm <sup>2</sup>	2500mm <sup>2</sup>	2500mm <sup>2</sup>	36°C/W

\* デバイスは上面に実装。

表 4. MSOPパッケージで測定された熱抵抗

銅箔面積		基板面積	熱抵抗
上面*	底面		
2500mm <sup>2</sup>	2500mm <sup>2</sup>	2500mm <sup>2</sup>	33°C/W
1000mm <sup>2</sup>	2500mm <sup>2</sup>	2500mm <sup>2</sup>	33°C/W
225mm <sup>2</sup>	2500mm <sup>2</sup>	2500mm <sup>2</sup>	34°C/W
100mm <sup>2</sup>	2500mm <sup>2</sup>	2500mm <sup>2</sup>	35°C/W

\* デバイスは上面に実装。

### 接合部温度の計算

例：出力電圧が2.5V、入力電圧が5V±5%、出力電流範囲が1mA～200mA、最大周囲温度が85°Cであるとする、最大接合部温度は何度でしょうか。

LT3042の電力損失は、次式で求められます。

$$I_{OUT(MAX)} \cdot (V_{IN(MAX)} - V_{OUT}) + I_{GND} \cdot V_{IN(MAX)}$$

ここで、

$$I_{OUT(MAX)} = 200\text{mA}$$

$$V_{IN(MAX)} = 5.25\text{V}$$

$$I_{GND} (I_{OUT} = 200\text{mA} \text{ および } V_{IN} = 5.25\text{V} \text{ 時}) = 7.2\text{mA}$$

したがって、次式が得られます。

$$P_{DISS} = 0.2\text{A} \cdot (5.25\text{V} - 2.5\text{V}) + 7.2\text{mA} \cdot 5.25\text{V} = 0.59\text{W}$$

DFNパッケージを使う場合、熱抵抗は銅の面積に応じて34°C/W～36°C/Wの範囲になります。したがって、周囲温度を超える接合部温度の上昇分はおよそ次のようになります。

$$0.59\text{W} \cdot 35^\circ\text{C/W} = 20.7^\circ\text{C}$$

## アプリケーション情報

最大接合部温度は、最大周囲温度と、周囲温度を超える最大接合部温度上昇分との和になります。これは次のとおりです。

$$T_{JMAX} = 85^{\circ}\text{C} + 20.7^{\circ}\text{C} = 105.7^{\circ}\text{C}$$

### 過負荷状態からの回復

多くのICパワー・レギュレータと同様に、LT3042は安全動作領域(SOA)保護回路を内蔵しています。SOA保護回路は、入出力間電圧差が12Vを超えると作動します。SOA保護回路により、入出力間電圧差が増加するにつれて電流制限値が減少し、パワー・トランジスタは、入出力間電圧の全ての値についてLT3042の絶対最大定格まで安全動作領域内に保たれます。LT3042は、入出力間電圧差の全ての値について、一定の出力電流レベルを供給します。「標準的性能特性」セクションの電流制限の曲線を参照してください。電源が初めて投入されて入力電圧が上昇すると、出力は入力に追従して入出力間電圧差は小さい値に保たれるため、レギュレータは大量の出力電流を供給し、大電流負荷に対して起動できます。

ただし、電流制限フォールドバックにより、出力電圧が低く、負荷電流が大きい場合、高い入力電圧で問題が発生することがあります。このような状況が発生するのは、短絡状態が解消された後か、入力電圧が既に投入された状態の後にEN/UVピンを“H”にした場合です。このような場合の負荷曲線は出力電流のグラフと2点で交わります。このときには、レギュレータに2つの安定動作点が存在します。このように2つの交点があるので、出力を回復するには、入力電源を一旦0Vにしてから再度立ち上げることが必要な場合があります。フォールドバック電流制限保護回路を内蔵した他のリニア・レギュレータ(LT1965やLT1963Aなど)もこの現象を示すので、LT3042に特有の状況ではありません。

### 保護機能

LT3042は、バッテリー駆動アプリケーション向けにいくつかの保護機能を内蔵しています。高精度の電流制限機能および熱過負荷保護機能により、LT3042はその出力での過負荷状態およびフォルト状態に対して保護されます。通常動作では、接合部温度が125°C(Eグレード、Iグレード)または150°C(Hグレード、MPグレード)を超えることは許容されません。

LT3042の低ノイズ・エラーアンプを保護するため、SET-OUTS間の保護クランプ回路は、クランプ回路を流れる最大DC電流を20mAに制限することにより、SETとOUTSの間の最大電圧を±15Vに制限します。したがって、電源によってSETピンをアクティブに駆動するアプリケーションでは、電源の電流を20mA以下に制限する必要があります。更に、トランジェント・フォルト状態時にこれらのクランプ回路を流れるトランジェント電流を制限するには、SETピンのコンデンサ(C<sub>SET</sub>)の最大値を22μFに制限します。

LT3042は逆入力保護回路も内蔵しています。この回路により、INピンは入力電流を流すことも、またOUTピンに負電圧を発生させることなく、最大-20Vの逆電圧に耐えることができます。レギュレータは、逆向きに差し込まれたバッテリーからそれ自体と負荷を保護します。

バックアップ・バッテリーが必要な回路では、さまざまな入力/出力状態が生じる可能性があります。入力をGND電位にするか、ほぼ中間の電圧にするか、または開放状態のままにしておく、その間は出力電圧を保持することができます。これら全ての場合で、逆電流保護回路は出力から入力に電流が流れないようにしています。それでも、OUTS-SET間クランプ回路により、SETピンがフロート状態でない限り、SETピンの抵抗を介してGNDに電流が流れ込むことがあるだけでなく、出力オーバーシュート回復回路を介してGNDに最大15mAが流れることがあります。出力オーバーシュート回復回路を流れるこの電流は、OUTSピンとSETピンの間にショットキ・ダイオードを配置し、ショットキ・ダイオードのアノードをOUTSピン側にするによって大幅に低減することができます。

## 標準的応用例

5V入力/3V出力、総合ノイズ:0.8 $\mu$ Vrms

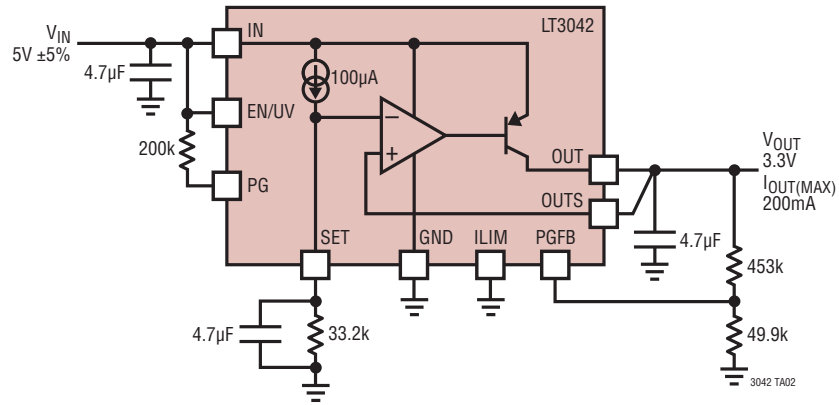

逆入力保護なしでPGFBをディスエーブル

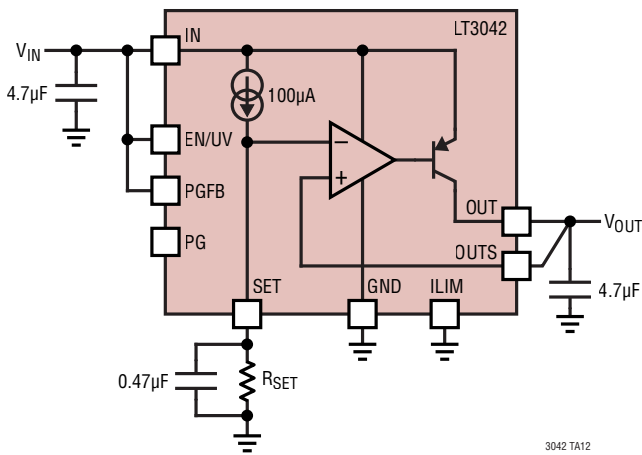

逆入力保護ありでPGFBをディスエーブル

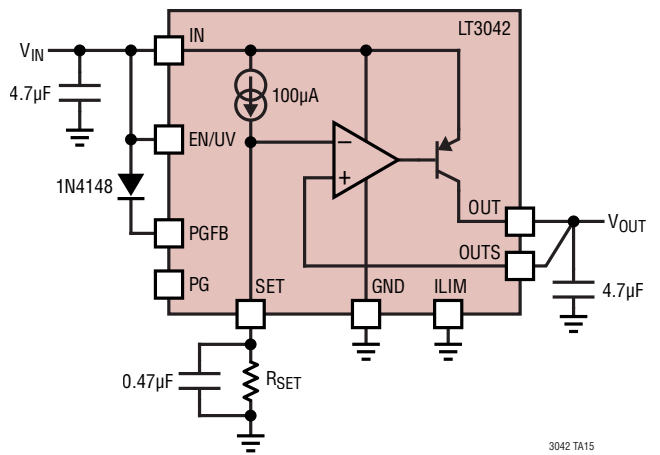

低ノイズ CC/CV 実験室用電源

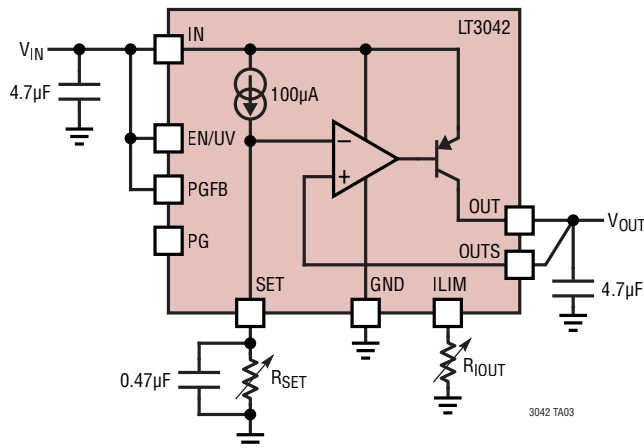

標準的応用例

低電圧ロックアウトの設定

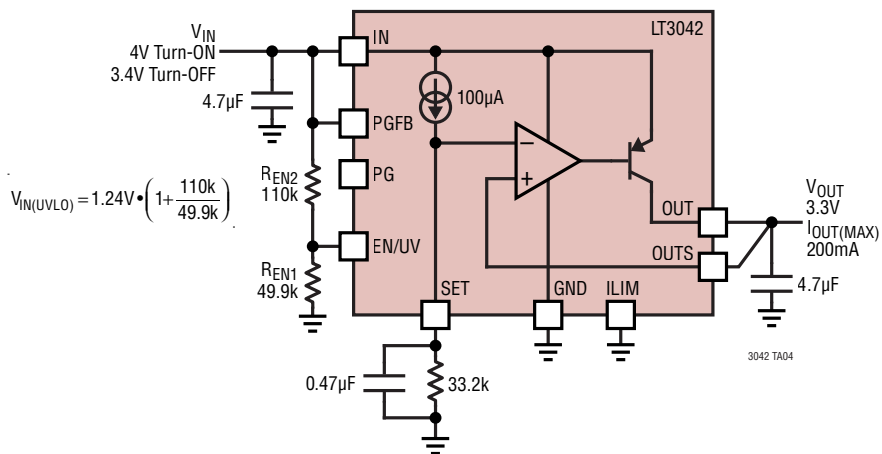

比例トラッキング

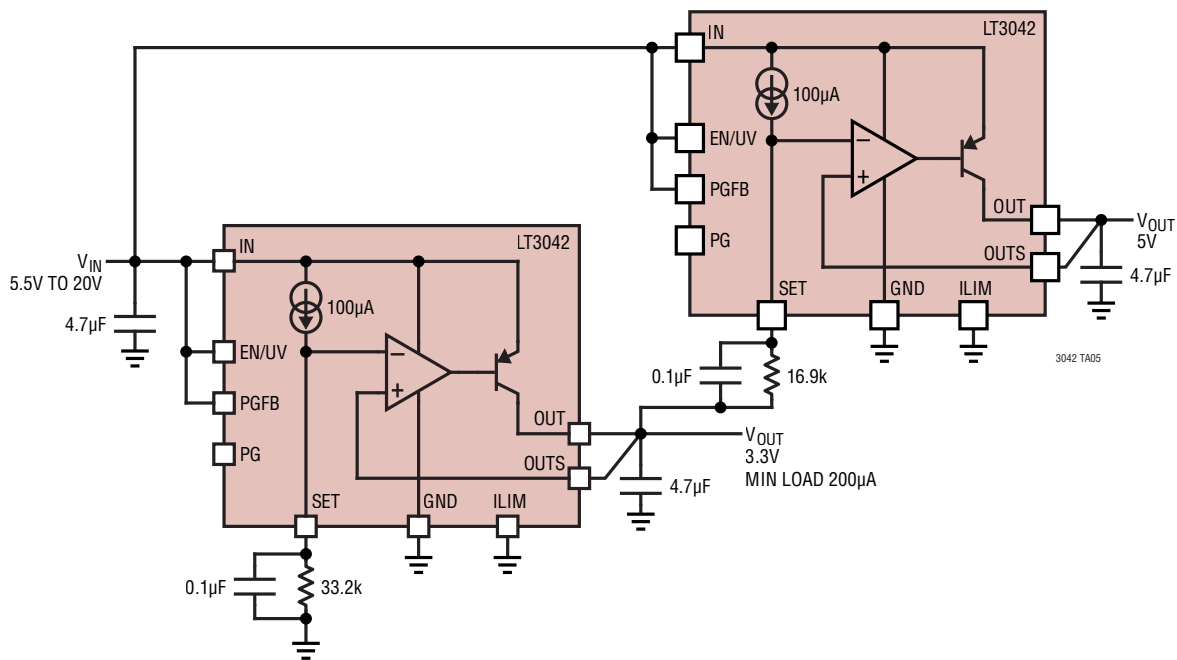

## 標準的応用例

リファレンス・バッファ

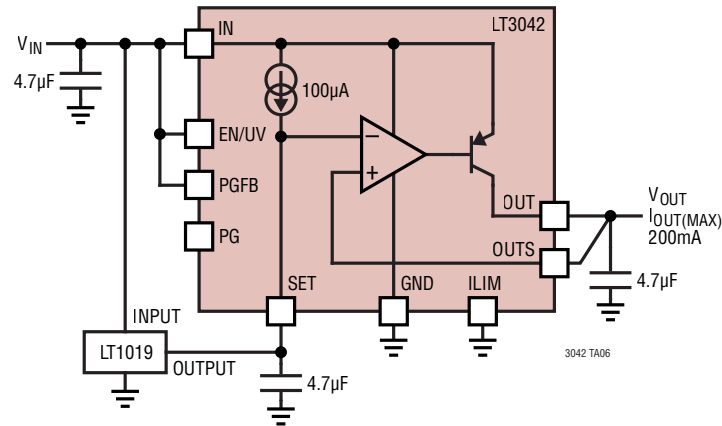

ILIM (電流モニタ)を使用した複数のデバイスの並列接続により安定抵抗での電圧降下を相殺

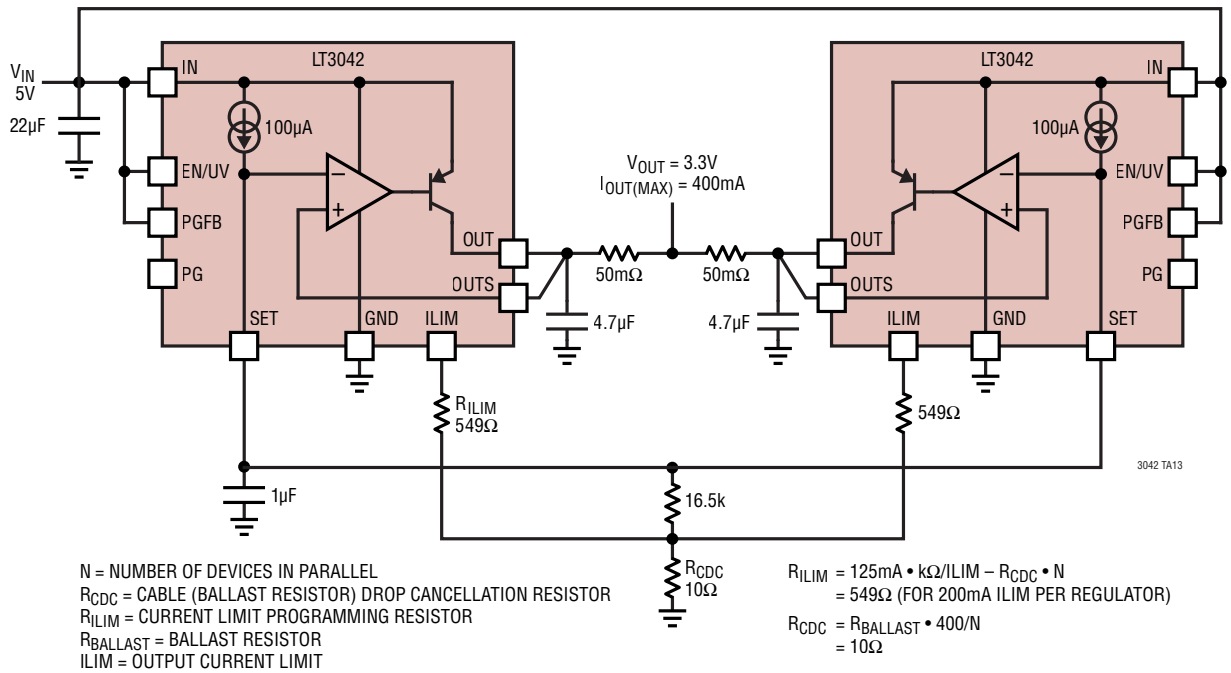



標準的応用例

複数のLT3042の並列接続による大出力電流化

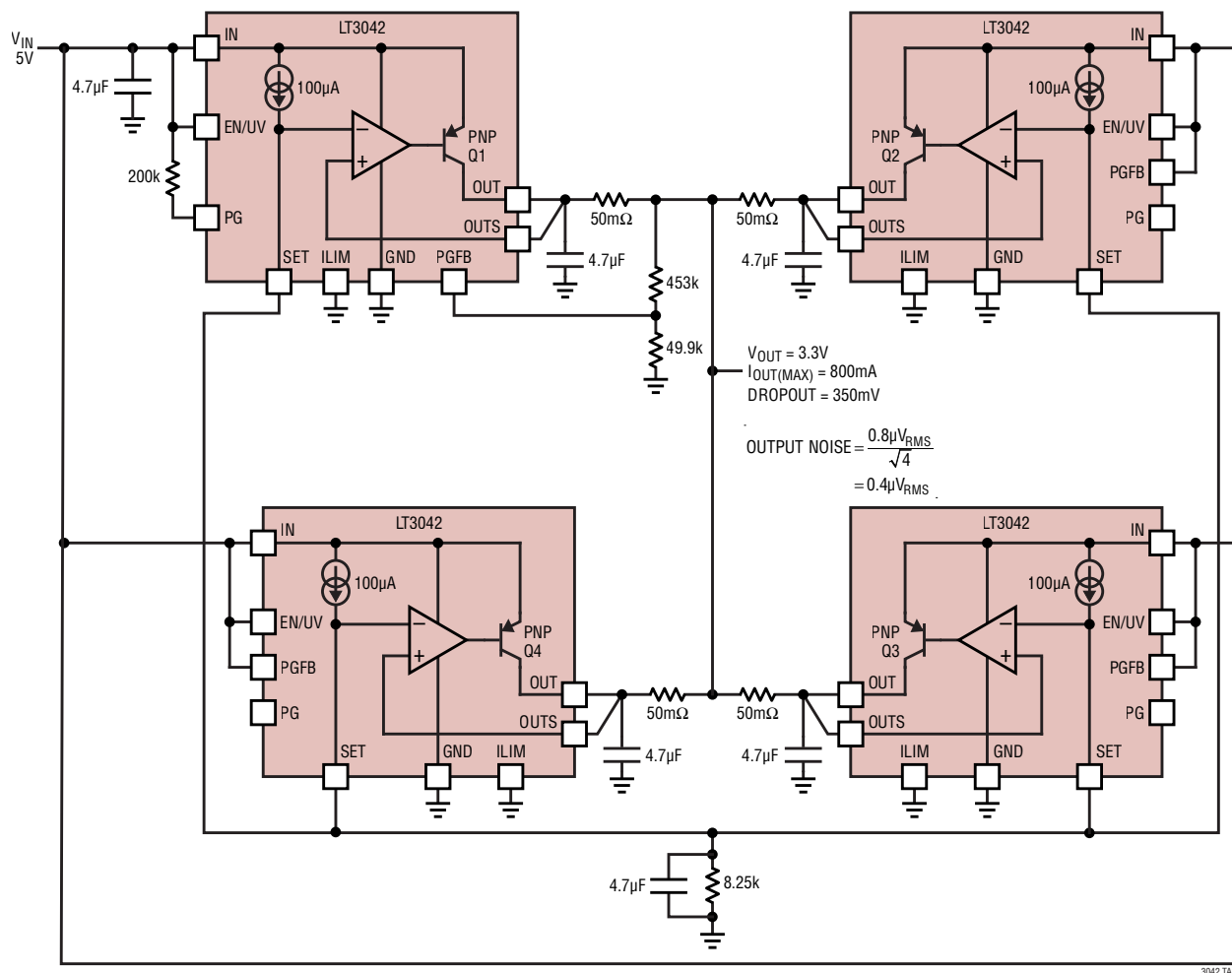

3042 TA14

PNPを外付けした超低ノイズ大電流レギュレータ

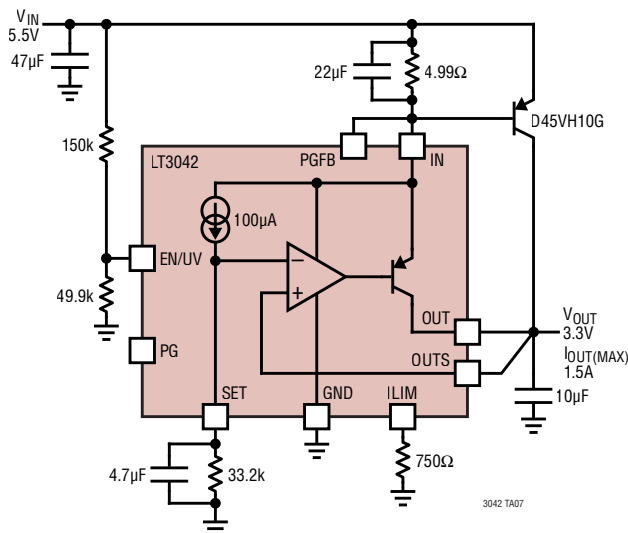

3042 TA07

## 標準的応用例

NPNを外付けした超低ノイズ大電流レギュレータ

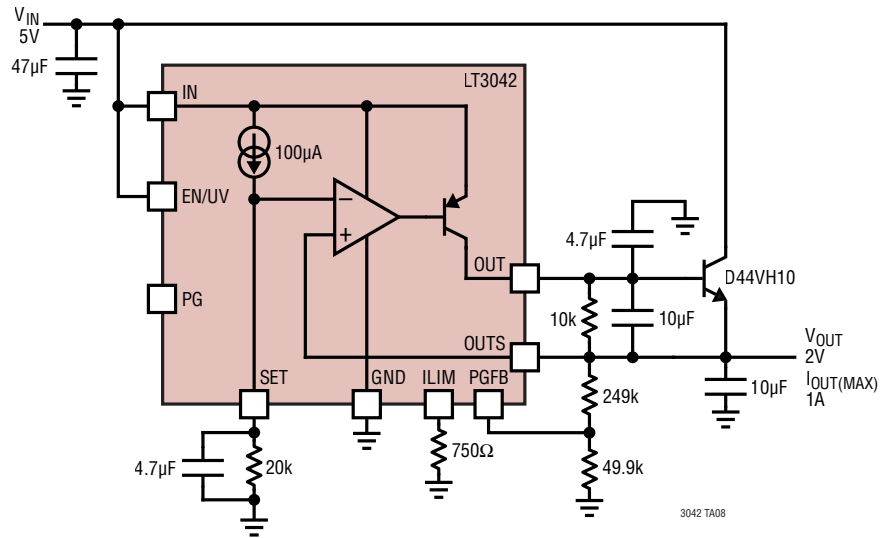

低ノイズ・ホイートストン・ブリッジ電源

LT1763 NOISE: 20µVRMS (10Hz TO 100kHz)  
 LT3042 NOISE: 0.8µVRMS (10Hz TO 100kHz)

RESISTOR TOLERANCE	BRIDGE PSRR	NOISE AT V <sub>BRIDGE</sub> USING LT1763	NOISE AT V <sub>BRIDGE</sub> USING LT3042
PERFECT MATCHING	INFINITE	-	-
1%	40dB	200nVRMS	<b>8nVRMS</b>
5%	26dB	1000nVRMS	<b>42.5nVRMS</b>

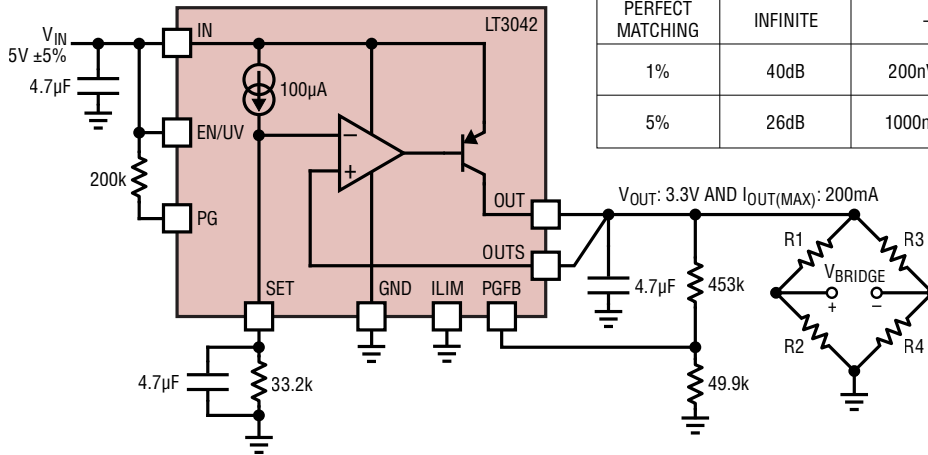

パッケージ

最新のパッケージ図面については、<http://www.linear-tech.co.jp/designtools/packaging/> を参照してください。

**DD Package**  
**10-Lead Plastic DFN (3mm × 3mm)**  
 (Reference LTC DWG # 05-08-1699 Rev C)

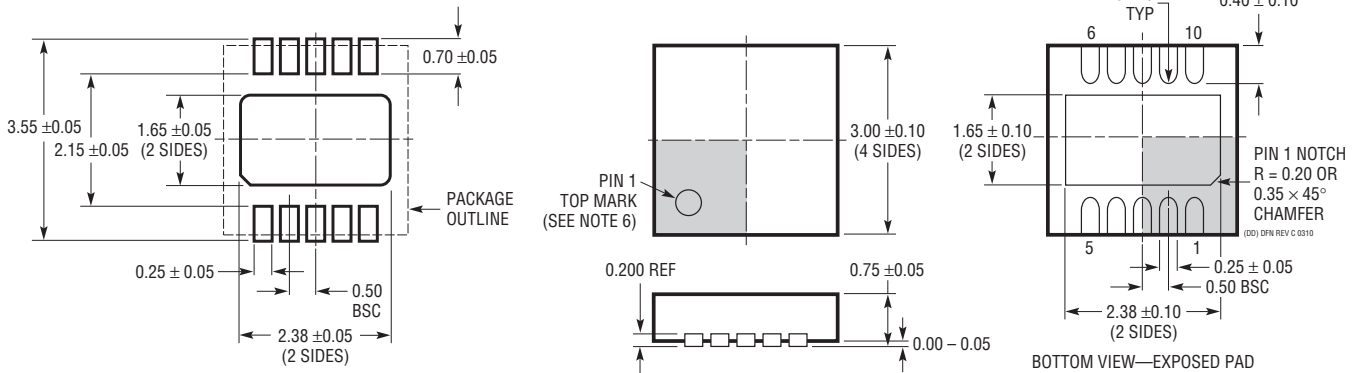

RECOMMENDED SOLDER PAD PITCH AND DIMENSIONS

注記:

- 図は JEDEC のパッケージ外形 MO-229 のバリエーション (WEED-2) になる予定バリエーションの指定の現状については LTC の Web サイトのデータシートを参照
- 図は実寸とは異なる
- すべての寸法はミリメートル
- パッケージ底面の露出パッドの寸法にはモールドのバリを含まないモールドのバリは(もしあれば)各サイドで 0.15mm を超えないこと
- 露出パッドは半田メッキとする
- 灰色の部分はパッケージの上面と底面のピン 1 の位置の参考に過ぎない

**MSE Package**  
**10-Lead Plastic MSOP, Exposed Die Pad**  
 (Reference LTC DWG # 05-08-1664 Rev I)

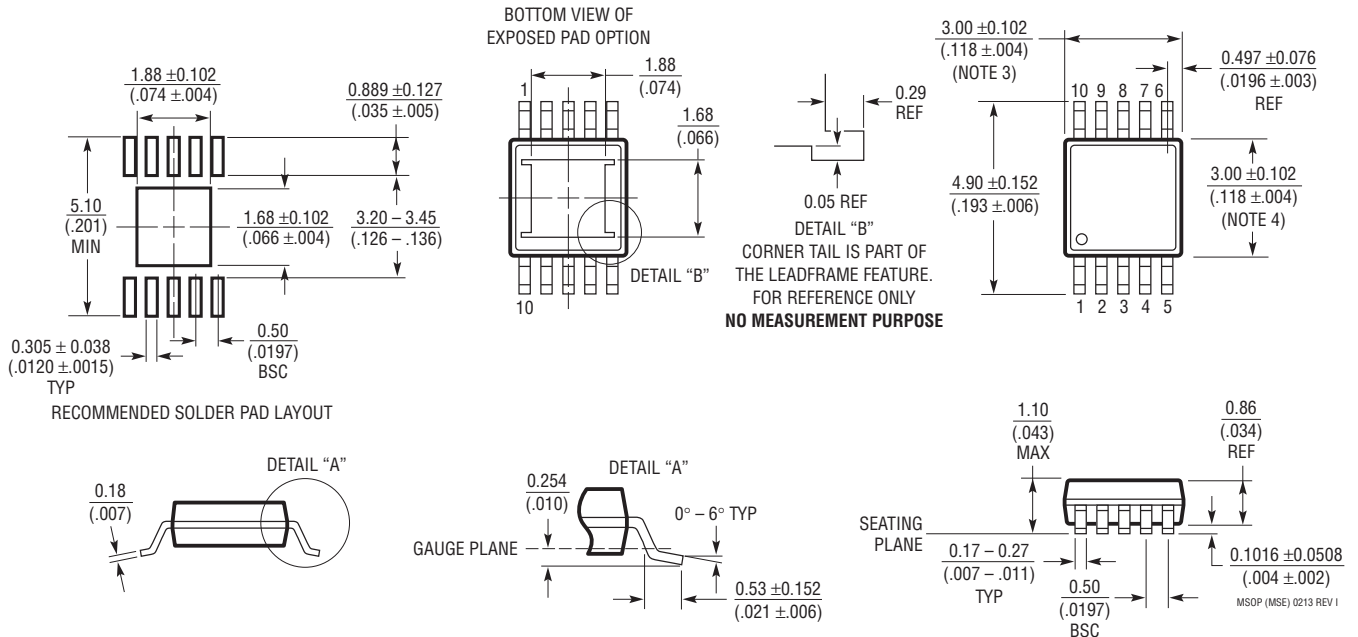

注記:

- 寸法はミリメートル(インチ)
- 図は実寸とは異なる
- 寸法にはモールドのバリ、突出部、またはゲートのバリを含まないモールドのバリ、突出部、またはゲートのバリは、各サイドで 0.152mm (0.006") を超えないこと
- 寸法には、リード間のバリまたは突出部を含まないリード間のバリまたは突出部は、各サイドで 0.152mm (0.006") を超えないこと
- リードの平坦度(整形後のリードの底面)は最大 0.102mm (0.004") であること
- 露出パッドの寸法には、モールドのバリを含む E-PAD 上のモールドのバリは、各サイドで 0.254mm (0.010") を超えないこと

# LT3042

## 標準的応用例

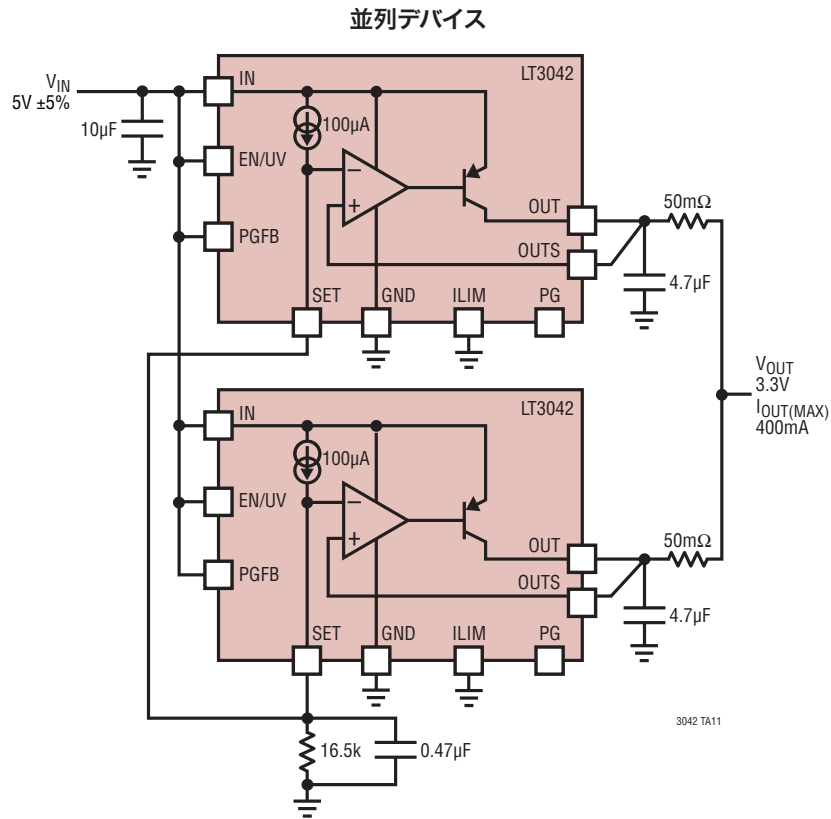

## 関連製品

製品番号	説明	注釈
LT1761	100mA、低ノイズLDO	ドロップアウト電圧:300mV、低ノイズ:20µV <sub>RMS</sub> 、V <sub>IN</sub> = 1.8V ~ 20V
LT1763	500mA、低ノイズLDO	ドロップアウト電圧:300mV、低ノイズ:20µV <sub>RMS</sub> 、V <sub>IN</sub> = 1.8V ~ 20V、SO-8パッケージ
LT3050	診断機能と高精度電流制限機能を備えた100mA LDO	ドロップアウト電圧:340mV、低ノイズ:30µV <sub>RMS</sub> 、V <sub>IN</sub> = 1.8V ~ 45V、3mm×2mm DFNおよびMSOPパッケージ
LT3060	ソフトスタート機能付き100mA低ノイズLDO	ドロップアウト電圧:300mV、低ノイズ:30µV <sub>RMS</sub> 、V <sub>IN</sub> = 1.8V ~ 45V、2mm×2mm DFNおよびThinSOTパッケージ
LT3080	1.1A、並列接続可能、低ノイズ、低ドロップアウト・リニア・レギュレータ	ドロップアウト電圧(2電源動作):300mV、低ノイズ:40µV <sub>RMS</sub> 、V <sub>IN</sub> :1.2V ~ 36V、V <sub>OUT</sub> :0V ~ 35.7V、電流ベースのリファレンス、1本の抵抗でV <sub>OUT</sub> を設定、直接並列接続可能(オペアンプ不要)、セラミック・コンデンサで安定、TO-220、DD-PAK、SOT-223、MSOPおよび3mm×3mm DFN-8パッケージ、LT3080-1は安定抵抗を内蔵
LT3082	200mA、並列接続可能な低ノイズLDO	高出力電流または熱放散のために出力を並列接続可能、広い入力電圧範囲:1.2V ~ 40V、値の低い入力/出力コンデンサが必要:2.2µF、1本の抵抗で出力電圧を設定、8ピンSOT-23、3ピンSOT-223および8ピン3mm×3mm DFNパッケージ
LT3085	並列接続可能な500mA、低ノイズ、低ドロップアウト・リニア・レギュレータ	ドロップアウト電圧:275mV(2電源動作)、低ノイズ:40µV <sub>RMS</sub> 、V <sub>IN</sub> :1.2V ~ 36V、V <sub>OUT</sub> :0V ~ 35.7V、電流ベースのリファレンス、1本の抵抗でV <sub>OUT</sub> を設定、直接並列接続可能(オペアンプ不要)、セラミック・コンデンサで安定、MS8Eおよび2mm×3mm DFN-6パッケージ